

# **TAD**

## **TAD-DA1000TX**

**D/A CONVERTER  
CONVERTISSEUR N/A  
D/A-WANDLER  
CONVERTITORE D/A  
CONVERTIDOR D/A  
數位類比轉換器**

**OWNER'S MANUAL  
MODE D'EMPLOI  
BEDIENUNGSANLEITUNG  
MANUALE D'ISTRUZIONI  
MANUAL DE INSTRUCCIONES  
用戶手冊**

## CAUTION

TO PREVENT THE RISK OF ELECTRIC SHOCK, DO NOT REMOVE COVER (OR BACK). NO USER-SERVICEABLE PARTS INSIDE. REFER SERVICING TO QUALIFIED SERVICE PERSONNEL.

D3-4-2-1-1\_B1\_En

## WARNING

This equipment is not waterproof. To prevent a fire or shock hazard, do not place any container filled with liquid near this equipment (such as a vase or flower pot) or expose it to dripping, splashing, rain or moisture.

D3-4-2-1-3\_A1\_En

## WARNING

To prevent a fire hazard, do not place any naked flame sources (such as a lighted candle) on the equipment.

D3-4-2-1-7a\_A1\_En

## VENTILATION CAUTION

When installing this unit, make sure to leave space around the unit for ventilation to improve heat radiation (at least 10 cm at top, 10 cm at rear, and 10 cm at each side).

## WARNING

Slots and openings in the cabinet are provided for ventilation to ensure reliable operation of the product, and to protect it from overheating. To prevent fire hazard, the openings should never be blocked or covered with items (such as newspapers, table-cloths, curtains) or by operating the equipment on thick carpet or a bed.

D3-4-2-1-7b\*\_A1\_En

## Operating Environment

Operating environment temperature and humidity:  
+5 °C to +35 °C (+41 °F to +95 °F); less than 85 %RH  
(cooling vents not blocked)

Do not install this unit in a poorly ventilated area, or in locations exposed to high humidity or direct sunlight (or strong artificial light)

D3-4-2-1-7c\*\_A1\_En

## CAUTION

The ⏻ switch on this unit will not completely shut off all power from the AC outlet. Since the power plug serves as the main disconnect device for the unit, you will need to unplug it from the AC outlet to shut down all power. Therefore, make sure the unit has been installed so that the power plug can be easily disconnect from the AC outlet in case of an accident. To avoid fire hazard, the power plug should also be disconnect from the AC outlet when left unused for a long period of time (for example, when on vacation).

D3-4-2-2-2a\*\_A1\_En

This product is for general household purposes. Any failure due to use for other than household purposes (such as long-term use for business purposes in a restaurant or use in a car or ship) and which requires repair will be charged for even during the warranty period.

K041\_A1\_En

## POWER-CORD CAUTION

Handle the power cord by the plug. Do not pull out the plug by tugging the cord and never touch the power cord when your hands are wet as this could cause a short circuit or electric shock. Do not place the unit, a piece of furniture, etc., on the power cord, or pinch the cord. Never make a knot in the cord or tie it with other cords. The power cords should be routed such that they are not likely to be stepped on. A damaged power cord can cause a fire or give you an electrical shock. Check the power cord once in a while. When you find it damaged, ask your nearest PIONEER authorized service center or your dealer for a replacement.

S002\*\_A1\_En

## IMPORTANT



The lightning flash with arrowhead symbol, within an equilateral triangle, is intended to alert the user to the presence of uninsulated "dangerous voltage" within the product's enclosure that may be of sufficient magnitude to constitute a risk of electric shock to persons.

### CAUTION

**RISK OF ELECTRIC SHOCK  
DO NOT OPEN**

**CAUTION:**  
TO PREVENT THE RISK OF ELECTRIC SHOCK, DO NOT REMOVE COVER (OR BACK). NO USER-SERVICEABLE PARTS INSIDE. REFER SERVICING TO QUALIFIED SERVICE PERSONNEL.



The exclamation point within an equilateral triangle is intended to alert the user to the presence of important operating and maintenance (servicing) instructions in the literature accompanying the appliance.

D3-4-2-1-1b\_A1\_En

# IMPORTANT SAFETY INSTRUCTIONS

- 1) Read these instructions.
  - 2) Keep these instructions.
  - 3) Heed all warnings.
  - 4) Follow all instructions.
  - 5) Do not use this apparatus near water.
  - 6) Clean only with dry cloth.
  - 7) Do not block any ventilation openings. Install in accordance with the manufacturer's instructions.
  - 8) Do not install near any heat sources such as radiators, heat registers, stoves, or other apparatus (including amplifiers) that produce heat.
  - 9) Do not defeat the safety purpose of the polarized or grounding-type plug. A polarized plug has two blades with one wider than the other. A grounding type plug has two blades and a third grounding prong. The wide blade or the third prong are provided for your safety. If the provided plug does not fit into your outlet, consult an electrician for replacement of the obsolete outlet.
  - 10) Protect the power cord from being walked on or pinched particularly at plugs, convenience receptacles, and the point where they exit from the apparatus.
  - 11) Only use attachments/accessories specified by the manufacturer.
  - 12) Use only with the cart, stand, tripod, bracket, or table specified by the manufacturer, or sold with the apparatus. When a cart is used, use caution when moving the cart/apparatus combination to avoid injury from tip-over.
- 
- 13) Unplug this apparatus during lightning storms or when unused for long periods of time.
  - 14) Refer all servicing to qualified service personnel. Servicing is required when the apparatus has been damaged in any way, such as power-supply cord or plug is damaged, liquid has been spilled or objects have fallen into the apparatus, the apparatus has been exposed to rain or moisture, does not operate normally, or has been dropped.

D3-7-13-69\_En

## U.S. model only

### NOTE:

This equipment has been tested and found to comply with the limits for a Class B digital device, pursuant to Part 15 of the FCC Rules. These limits are designed to provide reasonable protection against harmful interference in a residential installation. This equipment generates, uses, and can radiate radio frequency energy and, if not installed and used in accordance with the instructions, may cause harmful interference to radio communications. However, there is no guarantee that interference will not occur in a particular installation. If this equipment does cause harmful interference to radio or television reception, which can be determined by turning the equipment off and on, the user is encouraged to try to correct the interference by one or more of the following measures:

- Reorient or relocate the receiving antenna.
- Increase the separation between the equipment and receiver.
- Connect the equipment into an outlet on a circuit different from that to which the receiver is connected.
- Consult the dealer or an experienced radio/TV technician for help.

D8-10-1-2\_A1\_En

### CAUTION

This product satisfies FCC regulations when shielded cables and connectors are used to connect the unit to other equipment. To prevent electromagnetic interference with electric appliances such as radios and televisions, use shielded cables and connectors for connections.

D8-10-3a\_A1\_En

### Information to User

Alterations or modifications carried out without appropriate authorization may invalidate the user's right to operate the equipment.

D8-10-2\_A1\_En

### IMPORTANT NOTICE

THE MODEL NUMBER AND SERIAL NUMBER OF THIS EQUIPMENT ARE ON THE REAR OR BOTTOM. RECORD THESE NUMBERS IN THE SPACE BELOW FOR FUTURE REFERENCE.

MODEL NO.         TAD-DA1000TX          
SERIAL NO.   

D36-AP9-2\_A1\_En

## U.S., Canada model only

### The Safety of Your Ears is in Your Hands

Get the most out of your equipment by playing it at a safe level – a level that lets the sound come through clearly without annoying blaring or distortion and, most importantly, without affecting your sensitive hearing. Sound can be deceiving. Over time, your hearing “comfort level” adapts to higher volumes of sound, so what sounds “normal” can actually be loud and harmful to your hearing. Guard against this by setting your equipment at a safe level BEFORE your hearing adapts.

#### ESTABLISH A SAFE LEVEL:

- Set your volume control at a low setting.
- Slowly increase the sound until you can hear it comfortably and clearly, without distortion.
- Once you have established a comfortable sound level, set the dial and leave it there.

### BE SURE TO OBSERVE THE FOLLOWING GUIDELINES:

- Do not turn up the volume so high that you can't hear what's around you.
- Use caution or temporarily discontinue use in potentially hazardous situations.
- Do not use headphones while operating a motorized vehicle; the use of headphones may create a traffic hazard and is illegal in many areas.

S001a\_A1\_En

## European model only

### Information for users on collection and disposal of old equipment and used batteries

(Symbol for equipment)



(Symbol examples for batteries)



Pb

These symbols on the products, packaging, and/or accompanying documents mean that used electrical and electronic products and batteries should not be mixed with general household waste.

For proper treatment, recovery and recycling of old products and used batteries, please take them to applicable collection points in accordance with your national legislation.

By disposing of these products and batteries correctly, you will help to save valuable resources and prevent any potential negative effects on human health and the environment which could otherwise arise from inappropriate waste handling.

For more information about collection and recycling of old products and batteries, please contact your local municipality, your waste disposal service or the point of sale where you purchased the items.

**These symbols are only valid in the European Union.**

**For countries outside the European Union:**

If you wish to discard these items, please contact your local authorities or dealer and ask for the correct method of disposal.

K058a\_A1\_En

# PRECAUTIONS IN USE

## Installation Location

For installation, select a stable location near the television or stereo system with which the unit will be used.

### To ensure long product life, avoid installing this unit in the following locations:



- Locations exposed to direct sunlight
- Humid or poorly ventilated areas
- Areas of extreme temperatures
- Areas with vibration
- Dusty or smoky areas
- Areas exposed to grease fumes, steam or heat (such as a kitchen)

### Do not place objects on top of the unit

Do not place objects on top of the unit.

### To prevent adverse affects of heat

Do not install the unit on top of amplifiers or other components that generate heat. When installing in a rack, try by all means to install the unit in a position below amplifiers or other components that generate heat.

### Turn off power when not in use

Depending on the signal condition of television broadcasts, if the television is turned on when the unit is already on, a noise may appear on the television screen. Audible noise may likewise occur when listening to the radio when unit is already turned on. This phenomenon does not indicate a malfunction of either the television, radio tuner, or the unit. In this event, turn off the power to the unit.

## Maintenance

To clean the unit, use a polishing cloth to gently wipe the unit's surface to remove dust. If the surface is extremely dirty, wipe with a soft cloth dipped in neutral cleanser diluted five to six times with water and wrung out well. Do not use volatile chemicals such as paint thinner or benzenes, as these may corrode the surface of the panels. Do not use sprays such as insecticides around the unit. If you plan on using a chemical cleaning cloth, read the precautionary statements of the chemical cleaning cloth before using.

Thank you for buying this TAD product. Please read through these operating instructions so you will know how to operate your model properly. After you have finished reading the instructions, put them away in a safe place for future reference.

<b>PRECAUTIONS IN USE .....</b>	<b>6</b>
Installation Location .....	6
Maintenance .....	6
<b>INTRODUCTION .....</b>	<b>8</b>
Inspiring the joy of listening .....	8
Features.....	8
<b>BEFORE YOU START .....</b>	<b>9</b>
Checking what's in the box.....	9
Inserting the battery .....	9
<b>NAMES OF PARTS AND THEIR FUNCTIONS .....</b>	<b>10</b>
Main unit front panel.....	10
Main unit rear panel.....	11
Remote Control Unit .....	12
<b>INSTALLATION AND CONNECTIONS .....</b>	<b>13</b>
Installation.....	13
Connecting up .....	14
<b>SPECIAL SETTINGS.....</b>	<b>16</b>
Changing the unit input mode .....	16
Adjusting the sound volume.....	16
To fix the line output levels at their maximum .....	16
Changing the display mode.....	16
USB connections (default settings).....	17
U1 (AudioClass 1.0) .....	17
U2 (AudioClass 2.0) .....	17
Listening with suppressed DSD signal output .....	18
ECO (power saving) mode .....	18
ALL RESET.....	18
<b>TROUBLESHOOTING.....</b>	<b>19</b>
<b>SPECIFICATIONS .....</b>	<b>21</b>

# INTRODUCTION

## Inspiring the joy of listening

Technical Audio Devices Laboratories, Inc. (TADL) grew from the spirit to discover technologies to perfectly recreate the pure sound of live performances with uncompromising craftsmanship. We have inherited our philosophy from Bart Locanthi—recognized across the globe as the ultimate sound technologist—who believed that genuine technology is true to the basics and that genuine technology places greater importance on sound quality than on technology for its own sake.

At TADL, we are honing our technology to create equipment that reproduces musical sounds that evoke both the energy and impact of live music.

## Features

### Adopting the newly developed 3rd generation USB engine

The operating delay of the FPGA internal circuit was significantly reduced, the low-level distortion characteristic was improved and moreover the PCM signal responds to the sampling frequency up to 384 kHz and the bit count up to 32 bits. The DSD signal DoP system transmission responds to the maximum sampling frequency of 11.2 MHz.

### Equipped with the line output volume as the digital media center

As the line output volume is mounted, a simple system can be configured only by connecting a power amplifier. With a variety of media supported, it is recommended to use this device as a digital media center dedicated to pursuing the pleasure of enjoying the finest sound quality. The unit is also furnished with an independent headphones volume controller.

### Ultra-high C/N\* ratio Master Clock featuring UPCG\*\*

Reduction of the total amount of master clock jitter has been previously suggested as a means of attaining even higher levels of sound quality, TAD Labs has taken this a step further, focusing on reduction of jitter in the low-frequency sideband ranges relative to the center frequencies, and to that end, a new Ultra-high-Precision Crystal Generator (UPCG) has been developed. Based on technologies developed for high-speed digital base-station relay facilities, the master clock with its dedicated oscillators and high-purity conductivity deliver the ultimate performance demanded by a CD player, allowing it to reproduce to perfection the signals engraved on the disc.

\*C/N: Carrier-to-Noise ratio

\*\*UPCG: Ultra-high-Precision Crystal Generator

### Twin Differential D/A Converters

Twin Burr-Brown digital-audio converters are connected in parallel for improved audio performance in all metrics, including S/N ratio, linearity, dynamic range, and distortion. These features allow even delicate audio signals to be played back faithfully, creating a greater degree of breadth in musical reproduction.

### Power unit

This unit has the analog unit and digital unit, each of which is equipped with a specialized large-scale toroidal transformer characterized by high response performance, combining strong dynamism and low noise.

### High-Rigidity Construction with Low Center of Gravity

Highly rigid aluminum chassis suppresses effects from external vibrations. Placement of the massive heavy base has been designed to lower the center of gravity, thus further reducing vibrations. These design elements have made it possible to reproduce music signals with great stability while avoiding the vibration caused by speaker pressure and other sources.

### High-precision D/A converter

Signal conversion is performed through a high-precision D/A converter and sampling rate converter, with reclocking performed by an ultra-high-purity master clock.

### ISO mount technology

This unit has adopted an insulator with the spike structure inherited from the reference series. Thus, another level of vibration control was implemented.

Experience the fusion of a high-dimensional sound image and acoustic field with unparalleled resolution.



## Checking what's in the box

Please check that you have received the following supplied accessories in the accessory box.

- Remote control unit x 1

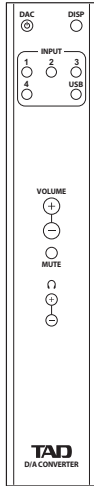

- Operating Instructions (this document)
- Sheet x 3 (This sheet is for preventing scratches on floors, etc. by the insulator. Please use it if necessary.)

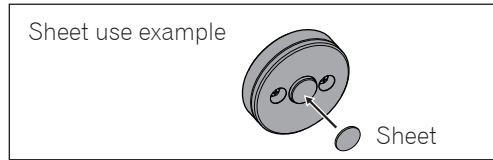

- Power cord (U.S., Canada model)

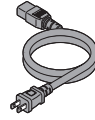

- Power cord (Europe, Asia model)  
2 pins plug type (For use in Europe except in the UK)

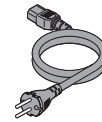

- Power cord (For use in the UK, Singapore, Malaysia, Hong Kong)



## Inserting the battery

Use type AAA (SUM-4)Manganese (R03) or Alkaline (LR03) dry cell batteries.

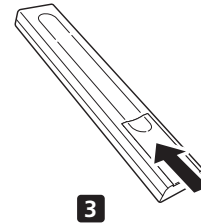
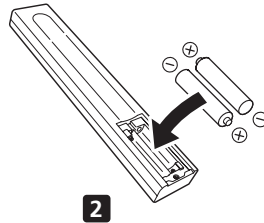
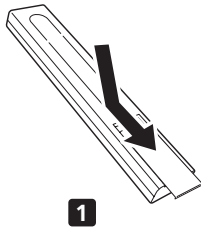

Replace the batteries when you notice a reduction in the operating range of the remote control unit.

### ! WARNING

- Do not use or store batteries in direct sunlight or other excessively hot place, such as inside a car or near a heater. This can cause batteries to leak, overheat, explode or catch fire. It can also reduce the life or performance of batteries.
- Do not place batteries in locations accessible to infants or small children. If accidentally swallowed, consult medical attention immediately.

### ! CAUTION

Incorrect use of batteries may result in such hazards as leakage and bursting. Observe the following precautions:

- Never use new and old batteries together.
- When loading batteries into the battery case, do not bend the battery case's minus (–) terminal with the end of the battery, since it could cause a short circuit, leakage of battery fluid, and/or unnatural heating.
- Insert the plus and minus sides of the batteries properly according to the marks in the battery case.
- Use type AAA (SUM-4) Manganese (R03) or Alkaline (LR03) dry cell batteries.
- When not using the remote control for a long period of time (1 month or more), remove the batteries from the remote control, to prevent damage from inadvertent leakage. If battery leakage occurs, wipe up any battery exudate from inside the case and replace with new fresh batteries.
- When disposing of used batteries, please comply with governmental regulations or environmental public institution's rules that apply in your country or area.

# NAMES OF PARTS AND THEIR FUNCTIONS

## Main unit front panel

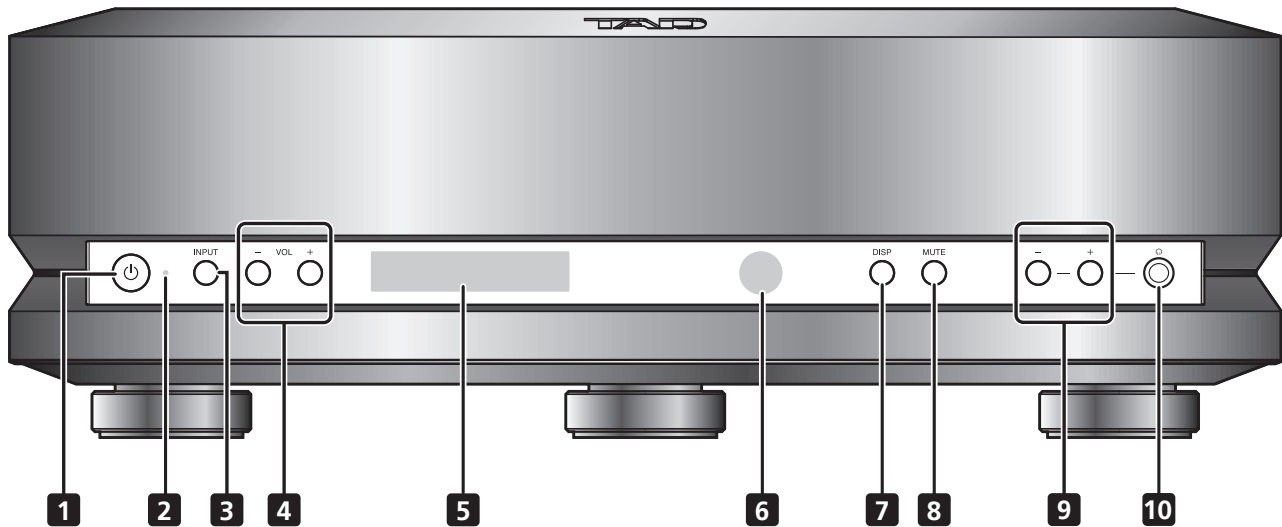

### 1 Power button

Use to set power to ON/standby mode.

### 2 Power indicator

Lights to indicate the unit's power status.

Lighted yellow: ON (unit can be operated).

Off: Standby (indicates power cord is connected and unit is in standby mode).

### 3 INPUT button

Use to select the input source.

### 4 VOL (-/+) buttons

Use to adjust sound volume at the unit's line output connectors.

#### Note

- These buttons are deactivated in their ALL RESET status, and output is fixed at its maximum value. To activate these buttons, hold the **VOL (-)** button depressed for several seconds.

### 5 Display

The display provides graphic information about the unit's many operations and functions.

### 6 Remote control sensor

Point remote control unit at this sensor to operate. Effective distance is within about 7 meters (23 ft.).

### 7 DISP button

Use to change or hide information items shown in the display.

### 8 MUTE button

Press to temporarily turn off playback sound.

### 9 Headphones VOLUME (-/+) buttons

Use to adjust the headphone sound volume.

### 10 Headphones jack

Insert headphones jack here.

## CAUTION

- When using the volume function and connecting directly to a power amplifier (without using a pre-amplifier), be sure to make the connection only after setting the volume to **"0" (zero)**. If the connection is made with the volume set to a large value, an excessive sound volume is generated to damage the speaker or your hearing ability.
- All the displays are turned off by controlling the switches on the main unit or remote controller (if attached). But, the power supply is not stopped. To completely block the device from the power supply, it is necessary to disconnect the power plug (breaker) from the power outlet. Place this device near the power outlet by allowing the power plug (breaker) to be easily accessible.
- When going on vacation, or otherwise leaving the unit unused for an extended period of time, the power plug should be disconnected from its power outlet.

## Main unit rear panel

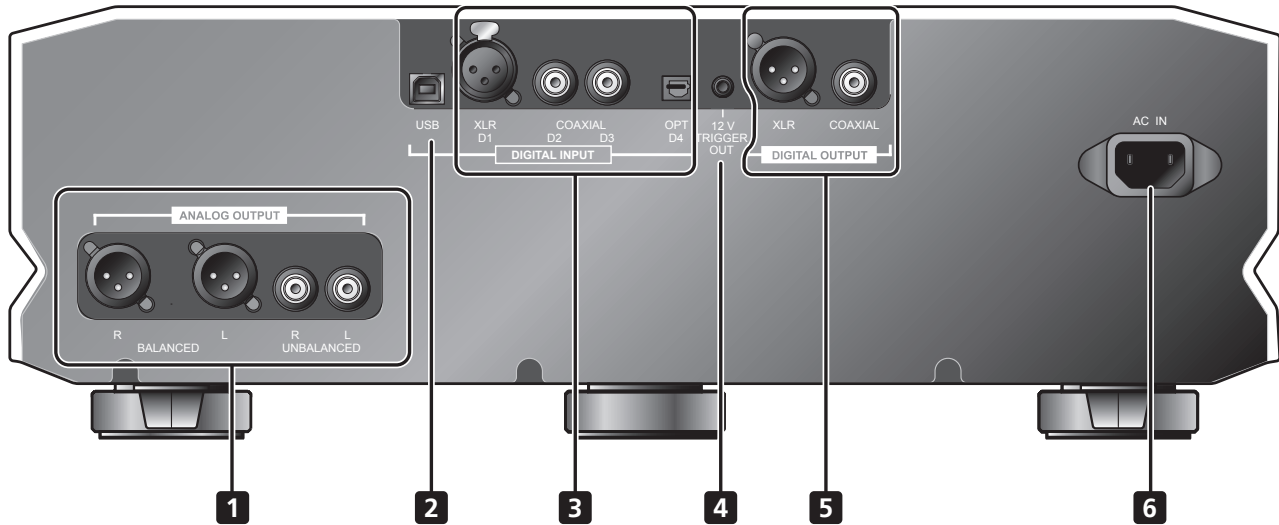

### 1 ANALOG OUTPUT connectors

Connect to Pre-Amplifier.

- XLR BALANCED type
- RCA UNBALANCED type

### 2 USB port

Use to connect a USB cable to computer.

### 3 DIGITAL INPUT connectors

Connect to a component equipped with a digital output connector.

- XLR (balanced) type (D1)
- COAXIAL type (D2, D3)
- OPT (optical) type (D4)

### 4 12 V TRIGGER OUT connector

If this device is connected with an external device with a 12V trigger input terminal, the external device can be switched over between "Power ON" and "Standby" by switching over this device between "Power ON" and "Standby."

**Connector:** Ø 3.5 mm monaural mini-jack

#### Operating conditions:

When this device is turned ON, "H" is output. When this device is in the standby mode, "L" is output.

### 5 DIGITAL OUTPUT connectors

Connect to a component equipped with a digital input connector.

- XLR (balanced) type
- COAXIAL type

### 6 AC IN connector

Connect the supplied power cord here.

## Remote control unit

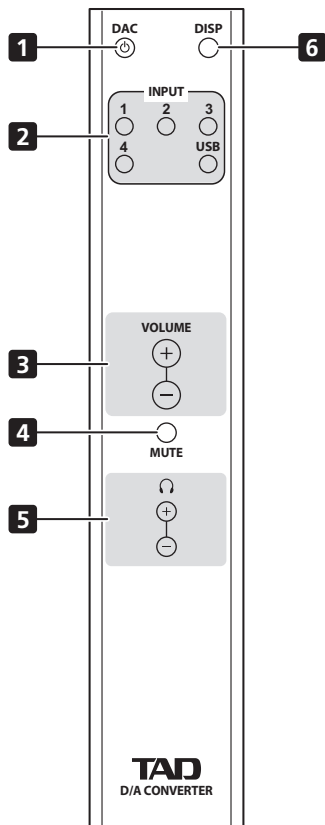

### 1 **DAC button**

Use to set power to ON/standby mode.

### 2 **INPUT buttons**

Use to select the input source.

### 3 **VOLUME (+/-) buttons**

Use to adjust sound volume at the unit's line output connectors.

For details, refer to *Adjust the sound volume* and *To fix the line output levels at their maximum* on page 16.

### 4 **MUTE button**

Press to temporarily turn off playback sound.

When the MUTE mode is active, the volume display will show [ - - ].

### 5 **Headphones volume (+/-) buttons**

Use to adjust the headphone sound volume.

### 6 **DISP button**

Use to change or hide information items shown in the display.

### Remote control operating range

When using the remote control unit to operate the unit, point the remote control at the main unit's remote sensor within the ranges shown in the accompanying illustration.

- The remote control may not operate properly if obstructions exist between the remote control unit and the remote sensor, or if the angle between the remote control and the remote sensor is poor.
- Malfunctions may occur if the unit is used nearby other appliances that emit infrared light, or if remote control units for other devices utilizing infrared light are used nearby. Alternately, using this remote control unit near other appliances that also utilize infrared light may cause those appliances to malfunction.
- Replace the batteries when you notice a reduction in the operating range of the remote control unit.
- The remote control may not operate correctly if strong sunlight or light from fluorescent lamps is allowed to strike the remote sensor directly. In such cases, change the installation location, or remove the fluorescent lamps to a more distant location.

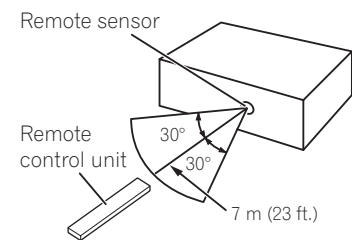

## Installation

### WARNING

- Install the unit in a flat, level and stable location that provides fully sufficient strength to support the unit's weight, since damage or personal injury may occur if the unit falls from its installation. When installing on a bookshelf or similar structure, be sure to confirm first that the shelf structure has sufficient strength.
- Never set other items on top of the unit, or cover the unit with cloths or sheets, since heat dispersion may be impaired, leading to unnatural heat buildup and potential damage.

### CAUTION

- When installing the unit, allow a minimum 10 cm clearance from adjacent walls or barriers. In order to facilitate heat dispersion, the unit should be installed at some distance from other electric components. When installing the unit on a rack, a minimum of 10 cm clearance should be provided above, behind, and to the sides of the unit. Leaving insufficient ventilation space around the unit may lead to excessive heat buildup and the potential for fire.
- Never install the unit on a rug, cushion or other soft surface, or in a narrow location that may interfere with natural air flow around the unit.

# Connecting up

## ⚠ CAUTION

- Do not turn on the power switch to the unit or the other components until all connections have been completed.
- When connecting components or changing connections, always set the power switch to OFF and disconnect the power cord from its AC outlet. When making connections, connect the power cord last.

1. Connect other components.
2. Connect the supplied power cord to the unit's AC IN connector.
3. Connect the power cord to a standard electrical outlet.

## When connecting a device equipped with the pre-amplification feature

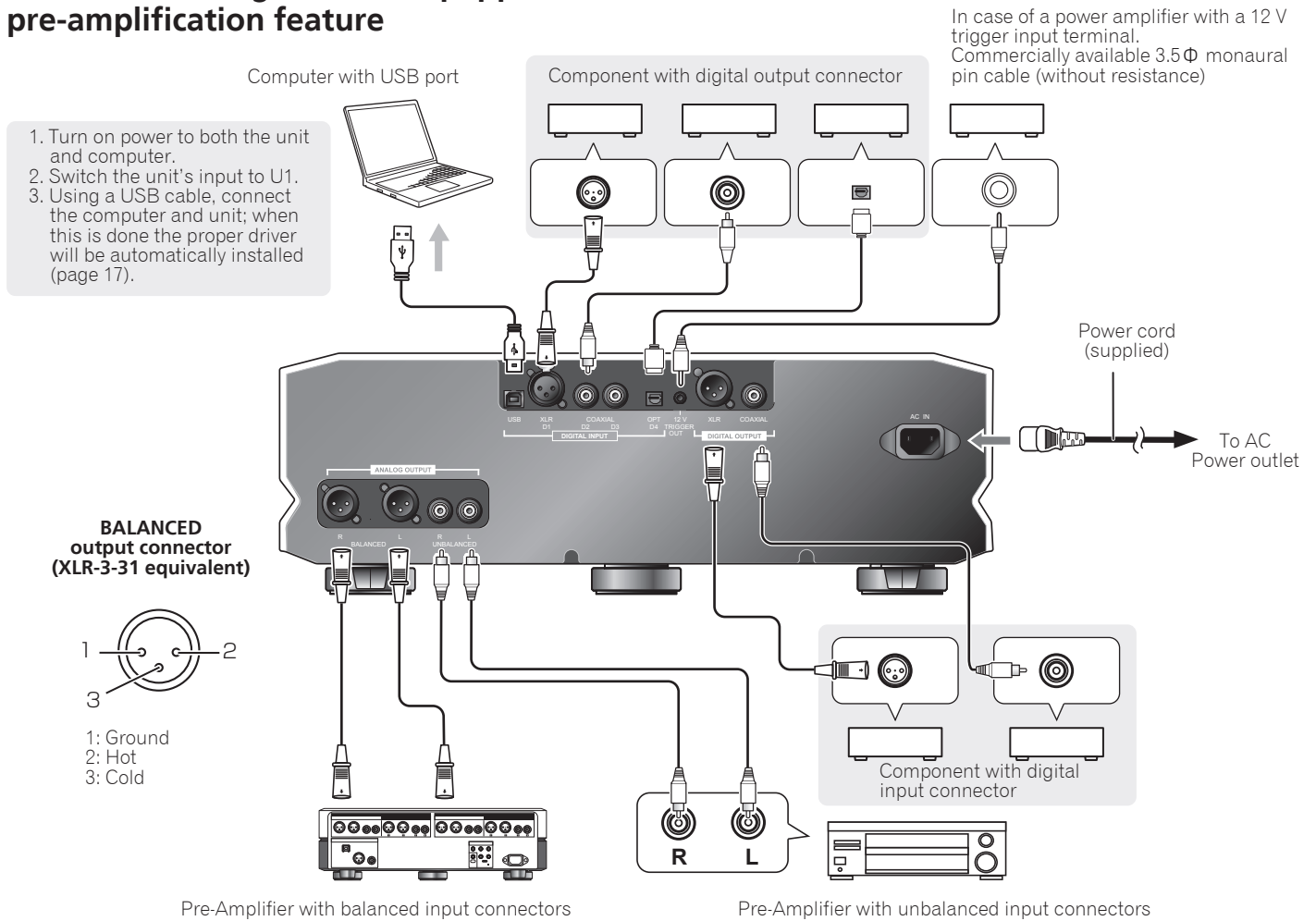

## 📝 Note

### About the balance/unbalance line output level

- The initial value for the line output is set at 30. For details, refer to *To fix the line output levels at their maximum* on page 16.

## When connecting with a power amplifier

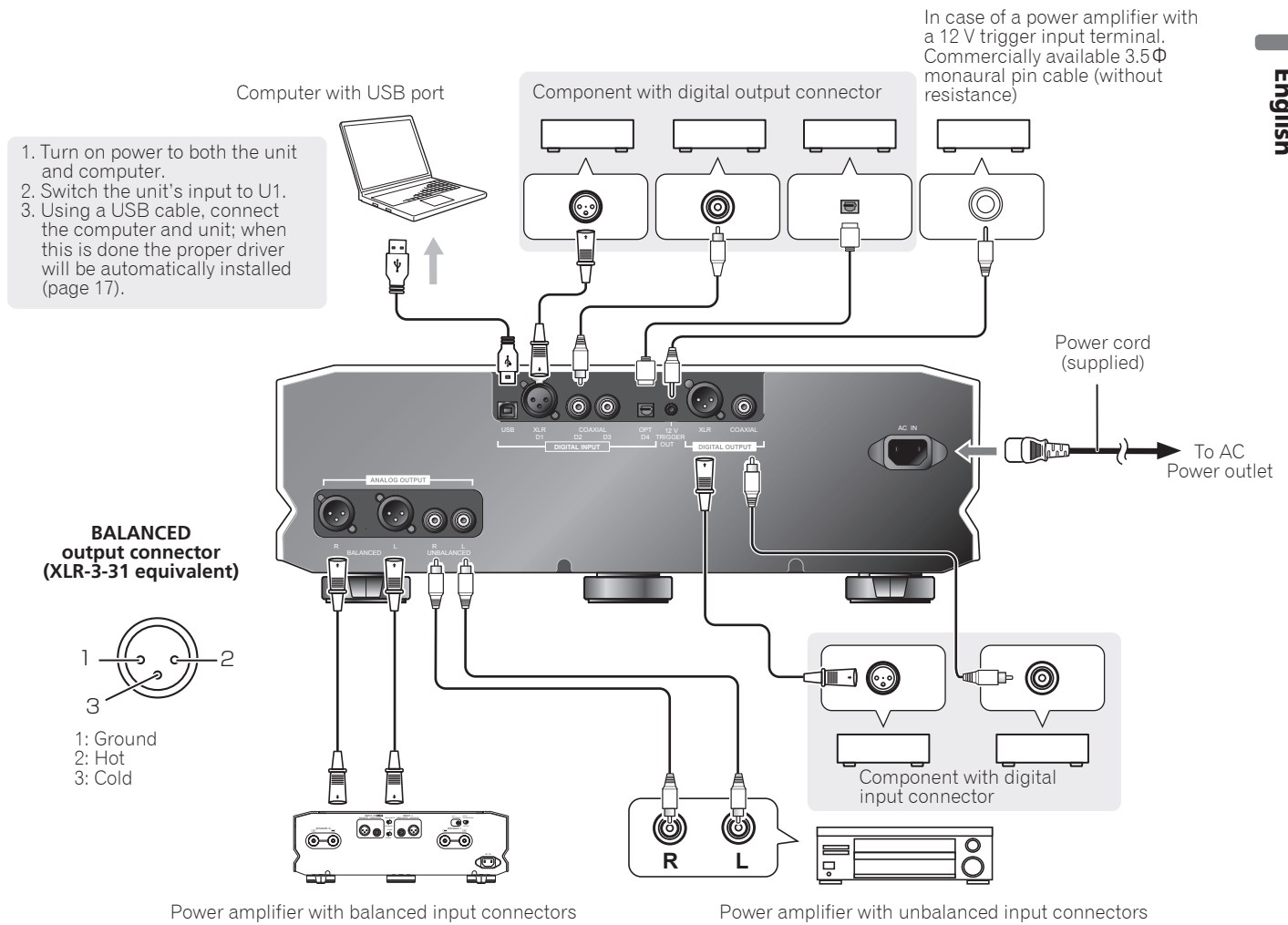

### Line output volume

As the line output volume is mounted, a simple system can be configured only by connecting a power amplifier.

### About the balance/unbalance line output level

- The initial value for the line output is set at 30. For details, refer to *Adjust the sound volume* on page 16.

## ⚠ WARNING

- When using the volume function and connecting directly to a power amplifier (without using a pre-amplifier), be sure to make the connection only after setting the volume to **"0" (zero)**. If the connection is made with the volume set to a large value, an excessive sound volume is generated to damage the speaker or your hearing ability.

# SPECIAL SETTINGS

## Changing the unit input mode

- Press the **INPUT** button on the main unit's front-panel (or one of the **INPUT** buttons on the remote control unit).

Each time the front-panel **INPUT** button is pressed, the input mode will change in the following order:

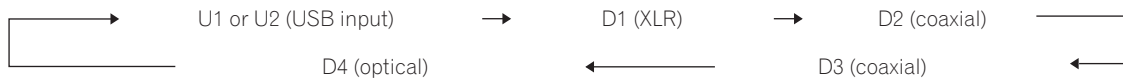

- In the factory default condition, when an input signal is detected, the signal's sampling rate will be displayed. When no input signal is detected, the display will show [ - - - ].
- The sampling rate display is in units of kHz; fractional decimal points are omitted.
- In case of DSD signals, [dSd] is indicated for 2.8 MHz modulation, [dSd2] is indicated for 5.6 MHz modulation and [dSd4] is indicated for 11.2 MHz modulation.
- When the display mode is changed, if an input signal is detected, the display will show [ U1 ]; if no input signal is detected, the display will show [ U1- - ].

## Adjusting the sound volume

### Adjusting the balanced/unbalanced line output level

Used when connecting with a power amplifier.

The initial value for the line output is set at 30.

- Make adjustment by using the **VOL (-/+)** button on the main unit and the **VOLUME (+/-)** button at the center of the remote controller.

During operations, the time display or sampling frequency display is switched to the line output sound volume display.

#### Note

- When using the volume function and connecting directly to a power amplifier (without using a pre-amplifier), be sure to make the connection only after setting the volume to "0" (zero). If the connection is made with the volume set to a large value, an excessive sound volume is generated to damage the speaker or your hearing ability.

### Adjusting the headphones volume

- Press the **VOLUME (-/+)** buttons located beside the headphones jack, or the **VOLUME (+/-)** buttons under the headphones symbol on the remote control unit.

The default value is preset at 50. This value can be adjusted independently of the balanced/unbalanced line output values.

## To fix the line output levels at their maximum

Used when connecting a device, recorder, etc. equipped with the pre-amplification feature.

1. Press the main unit's **VOL (+)** button until the display indicates the maximum value of 78.

2. With the value set to its maximum, press and hold the **VOL (+)** button.

The line output level will be fixed at the maximum value, and the main unit's **VOL (-/+)** buttons and the remote control's center **VOLUME (+/-)** buttons will be disabled.

At this time, the line output sound volume display is switched to the time display or sampling frequency display.

Hold the **VOL (-)** button pressed to activate again the volume function from the status fixed at the max. value.

The line output level is set at 30 (initial value) and the volume function is activated.

## Changing the display mode

- Press the **DISP** button on either the main unit or the remote control unit.

Each time the button is pressed, the display mode will change in the following order:

#### When line output value is fixed

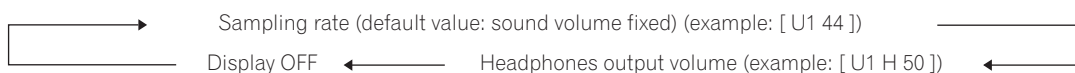

#### When line output value is adjustable





## USB connections (default settings)

By connecting this device and your computer with a USB cable, this device can play the music by using the software which is playable on your computer.

1. Use the main unit's INPUT button to set the unit to U1 input.
2. Turn on power to the computer.
3. Use a USB cable to connect the unit to the computer; the proper driver will automatically be installed.

### U1 (AudioClass 1.0)

- Supported sampling rates include 44.1 kHz, 48 kHz, 88.2 kHz, and 96 kHz.
- Supports USB 2.0 High-speed.



#### Note

- Functionality has been confirmed with Windows 8 (64 bit), Windows 7, Windows Vista (32 bit), Mac OS 10.8, Mac OS 10.7, Mac OS 10.6. Functionality has not been confirmed for other operating systems and versions.
- To play music with high sampling rates (96 kHz/24 bit, 88.2 kHz/24 bit, etc.), it may be necessary to adjust software settings on your computer. For details, consult the specifications for the playback software used on your computer.

### U2 (AudioClass 2.0)

- In addition to the USB default mode, the U2 (AudioClass 2.0 DoP) mode, supporting DoP format with 176.4 kHz, 192 kHz, 352.8 kHz, 384 kHz, and DSD signal transmission may be used.
- PCM data is transmitted up to 384 kHz sampling, and DSD data up to 11.2 MHz sampling (as of August, 2021).

#### Note

- Functionality has been confirmed with Windows10 (32bit/64bit), Mac OS 11, Mac OS 10.15, Mac OS 10.8, Mac OS 10.7, Mac OS 10.6.
- When using a Mac computer, set the unit's input to U2, then use a USB cable to connect the unit to a computer; the proper driver will then be automatically installed.
  1. **When using a Windows terminal device, consult the TAD website (<http://tad-labs.com>) and download the proper driver. Consult the TAD website for driver installation instructions.**
    - Manual driver installation is unnecessary for Mac users. The driver will be installed automatically when the unit is connected to a computer via USB cable.
    - To make use of internet connections, users must conclude a contract with an internet service provider and pay whatever fees are required.
  2. **With the unit in standby mode, simultaneously press the main unit's INPUT button and  power button.**  
The USB input display will change from [ U1 ] to [ U2 ].
  3. **Turn on power to the computer.**
  4. **With the unit connected to the computer via USB cable, change the unit's input to U2.**
  5. **To cancel the current mode, switch the unit to standby mode, then press the  power button while holding the main unit's INPUT button depressed.**  
The current mode can also be canceled by using ALL RESET.

#### CAUTION

- If a Windows terminal device is used without the unit driver installed, or if a Mac OS version (10.5, etc.) is used without support for the U2 mode, do not set the unit for U2 mode and connect the unit to the computer, since the computer may lock up.

#### Note

##### Digital output with USB input

- When the input is a DSD signal, the signal will be converted to PCM 88.2 kHz and output.
- When the input signal has a sampling rate of 384 kHz or 354.8 kHz, the signal will be output after being converted to 192 kHz and 176.4 kHz respectively.
- Signals with other sampling rates will be output at the same rates as input.

## Listening with suppressed DSD signal output

If the DSD signal output from the USB is excessively loud and sound is distorted, you can suppress the output level to make it easier to listen. Initial value for the DSD modulation rate is factory preset to **50 %** (high output level).



- **While holding the main unit's front-panel MUTE button depressed, press the headphones VOLUME (-) button.**  
Each time the button is pressed, the DSD modulation rate alternates between **50 %** (high output level) and **100 %** (low output level).

## ECO (power saving) mode

When this function is enabled, if no input signal is detected for 30 minutes, the unit automatically enters the standby mode.

U.S. model : **ECO OFF** (factory default setting)

European model: **ECO ON** (factory default setting)

1. **With the unit in standby mode, hold the main unit's headphones VOLUME (+) button depressed and then press the  power button. When this is done, the ECO ON mode will be enabled.**  
The display will then show the [ **ECO ON** ] message.
2. **With the unit in standby mode, hold the main unit's headphones VOLUME (-) button depressed and then press the  power button. When this is done, the ECO OFF mode will be disabled.**  
The display will then show the [ **ECO OFF** ] message.

## ALL RESET

The line output is set at the max. value (78).

The default USB mode is U1(AudioClass 1.0).

European model only: this setting sets the ECO (power saving) mode to **ECO OFF**.

- **With the unit in standby mode, hold the MUTE button depressed, then simultaneously press the  power button.**

## CAUTION

- When using the volume function and connecting directly to a power amplifier (without using a pre-amplifier), be sure to make the connection only after setting the volume to **"0" (zero)**. If the connection is made with the volume set to a large value, an excessive sound volume is generated to damage the speaker or your hearing ability.

Incorrect operations are often mistaken for trouble and malfunctions. If you think that there is something wrong with this component, check the points below. Sometimes the trouble may lie in another component. Investigate the other components and electrical appliances being used. For information regarding computer settings, consult the TAD website (<http://tad-labs.com>). If the trouble cannot be rectified even after exercising the checks listed below, ask your dealer.

Symptom	Possible cause	Remedy
No sound is produced even when input is correctly set.	Input connector is not connected correctly.	Check the connection.
	The mute mode has been set (the "0" indicator is flashing).	Press the <b>MUTE</b> button on the main unit or remote control to cancel the mute mode.
	Sound is too low.	Adjust the volume.
Noise is audible even when no input is selected.	Noise is present in the power source itself.	Check your computer's power wiring; are too many plugs connected to the same power outlet?
No sound is produced for digital input.	Digital connection is not correct.	Check the digital connection.
	On a CD player equipped with digital output level adjustment, the output level is set too low.	Adjust the player's digital output level to an appropriate level.
	The file format is not supported by the computer's digital playback software.	If the output device is set to a non-PCM audio signal format (Dolby Digital, DTS, etc.), set it to PCM.
No sound is produced for USB input.	<ul style="list-style-type: none"> <li>● The computer is set to a different input component.</li> <li>● The computer's mute function is ON.</li> </ul>	Check the computer's sound settings.
	<ul style="list-style-type: none"> <li>● Connections are wrong.</li> <li>● The unit is not detected by the computer.</li> </ul>	<ul style="list-style-type: none"> <li>● After the unit is connected to the computer, if the unit's input is switched to USB, the computer's sound setting may switch to a different input component. In this case, reselect TAD-USB1 ver2 or TAD-USB2 ver2 as the input.</li> <li>● Check the connections again.</li> </ul>
	The file format, OS, or playback software is not supported.	Confirm that the OS, software, and file sampling rate are supported (page 17).
The USB input's sampling rate is always the same.	Depending on the computer's setting, the sampling rate may remain the same even when playback files have different sampling rates.	Check the computer settings.
Computer sounds (other than music sounds) are audible from the USB input.	Depending on computer settings, the computer's boot-up beeps or error sounds may be audible from the unit.	Check the computer settings.
When input is set to something other than USB, the unit can't play music files on the computer's playback software.	When not set to USB input, the computer doesn't recognize the unit.	Switch to USB input, and reset the computer's sound setting to TAD-USB1 ver2 or TAD-USB2 ver2.
The power turns off by itself.	If the ECO (power-saving) mode is turned ON, the unit will automatically enter standby mode if no operation is performed on the unit for 30 minutes.	Set the ECO (power-saving) mode to OFF (page 18).

Symptom	Possible cause	Remedy
Display is not visible.	The display viewing angle is within 45° to right/left from the front of the unit.	View the display from immediately in front of the unit.
	The unit is set to display off.	Press the <b>DISP</b> button to disable the display off mode.
The remote control doesn't work.	<ul style="list-style-type: none"> <li>● The remote control's batteries are expended.</li> <li>● The remote control is being used too far away from the main unit.</li> <li>● Angle is bad.</li> <li>● Line of sight to the main unit is blocked.</li>   <li>● Strong light from a fluorescent lamp or other light source is directly striking the signal receiver.</li> </ul>	<ul style="list-style-type: none"> <li>● Replace the batteries with new ones.</li> <li>● Use the remote control from within a distance of 7 meters (23 ft.), and within an 30° arc to right/left of the unit's front panel.</li> <li>● Remove obstacles between the main unit and remote control, or change to a different location when operating the remote control.</li> <li>● Readjust the position of lamps or other light sources so that strong light does not strike the signal receiver.</li> </ul>

Static electricity or other external influences may cause malfunctioning of this unit. In this case, unplug the power cord and then plug back in. This will usually reset the unit for proper operation. If this does not correct the problem, please consult your dealer.

This unit is designed as a consumer audio product (audio/video component). It is not designed for long continuous use as a commercial BGM source, nor for use in automobiles, ships, or outdoors.

## ■ Body

Model type.....	D/A converter
Input connectors:	
Digital .....	XLR x 1; Coaxial x 2; Optical x 1; USB (Standard B type) x 1
Supported sampling frequency (XLR/Coaxial) .....	44.1 kHz, 48 kHz, 88.2 kHz, 96 kHz, 176.4 kHz, 192 kHz
Supported sampling frequency (Optical) .....	44.1 kHz, 48 kHz, 88.2 kHz, 96 kHz
Supported sampling frequency (USB).....	44.1 kHz <sup>*1</sup> , 48 kHz <sup>*1</sup> , 88.2 kHz <sup>*1</sup> , 96 kHz <sup>*1</sup> 176.4 kHz <sup>*1</sup> , 192 kHz <sup>*1</sup> , 352.8 kHz <sup>*2</sup> , 384 kHz <sup>*2</sup> DSD64 <sup>*2</sup> , DSD128 <sup>*2</sup> , DSD256 <sup>*2</sup>

\*1 Windows 8, Windows 7, Windows Vista, Mac OS 10.6 or later

\*2 Windows 10, Mac OS 10.6 or later

## USB operating environment:

USB port..... USB 2.0 High-speed

## Output connectors:

Digital .....	XLR x 1; Coaxial x 1
Analog .....	Balanced x 1, Unbalanced x 1
Rated output voltage .....	Balanced 4 V; Unbalanced 2 V (1 kHz 0 dB)
S/N ratio .....	115 dB
Frequency response (Sampling rate 88.2 kHz or more) .....	10 Hz to 40 kHz, -1 dB
Frequency response (Sampling rate 44.1 kHz) .....	10 Hz to 20 kHz, -1 dB
Headphones output jack.....	1
Recommended impedance .....	8 Ω to 600 Ω
Output voltage.....	640 mV (32 Ω)

## Power requirements:

  U.S., Canada model..... AC 120 V, 60 Hz

  Europe, Asia model .....

Power consumption..... 49 W (Power consumption on Standby: 0.5 W or less)

External dimensions..... 440 mm (W) × 150 mm (H) × 406 mm (D) (maximum external dimensions)  
17 11/32 in. (W) × 5 29/32 in. (H) × 16 in. (D)

Weight..... 16.5 kg (36.4 lb)

## ■ Accessories

Remote control unit..... 1

Sheet..... 3

Power cord

Operating Instructions (This document)

## Note

● Specifications and the design are subject to possible modifications without notice, due to improvements.

● Microsoft, Windows and Windows Vista are either registered trademarks or trademarks of Microsoft Corporation in the United States and/or other countries.

● This document uses the following abbreviations:

  Microsoft Windows 10 operating system: Windows 10

  Microsoft Windows 8 operating system: Windows 8

  Microsoft Windows 7 operating system: Windows 7

  Microsoft Windows Vista operating system: Windows Vista

● Apple, Macintosh and Mac OS are trademarks of Apple Inc., registered in the U.S. and other countries.

## ATTENTION

POUR ÉVITER TOUT RISQUE D'ÉLECTROCUTION, NE PAS ENLEVER LE COUVERCLE (NI LE PANNEAU ARRIÈRE). AUCUNE PIÈCE RÉPARABLE PAR L'UTILISATEUR NE SE TROUVE À L'INTÉRIEUR. CONFIER TOUT ENTRETIEN À UN PERSONNEL QUALIFIÉ UNIQUEMENT.

D3-4-2-1-1\_B1\_Fr

## AVERTISSEMENT

Cet appareil n'est pas étanche. Pour éviter les risques d'incendie et de décharge électrique, ne placez près de lui un récipient rempli d'eau, tel qu'un vase ou un pot de fleurs, et ne l'exposez pas à des gouttes d'eau, des éclaboussures, de la pluie ou de l'humidité.

D3-4-2-1-3\_A1\_Fr

## AVERTISSEMENT

Pour éviter les risques d'incendie, ne placez aucune flamme nue (telle qu'une bougie allumée) sur l'appareil.

D3-4-2-1-7a\_A1\_Fr

## PRÉCAUTION DE VENTILATION

Lors de l'installation de l'appareil, veillez à laisser un espace suffisant autour de ses parois de manière à améliorer la dissipation de chaleur (au moins 10 cm sur le dessus, 10 cm à l'arrière et 10 cm de chaque côté).

## AVERTISSEMENT

Les fentes et ouvertures du coffret sont prévues pour la ventilation, pour assurer un fonctionnement stable de l'appareil et pour éviter sa surchauffe. Pour éviter les risques d'incendie, ne bouchez jamais les ouvertures et ne les recouvrez pas d'objets, tels que journaux, nappes ou rideaux, et n'utilisez pas l'appareil posé sur un tapis épais ou un lit.

D3-4-2-1-7b\*\_A1\_Fr

## Milieu de fonctionnement

Température et humidité du milieu de fonctionnement : De +5 °C à +35 °C ; Humidité relative inférieure à 85 % (orifices de ventilation non obstrués)  
N'installez pas l'appareil dans un endroit mal ventilé ou un lieu soumis à une forte humidité ou en plein soleil (ou à une forte lumière artificielle).

D3-4-2-1-7c\*\_A1\_Fr

## ATTENTION

L'interrupteur d'alimentation  de cet appareil ne coupe pas complètement le courant provenant de la prise secteur. Comme la prise d'alimentation fait office de dispositif de déconnexion du secteur, il devra être débranché au niveau de la prise secteur pour que l'appareil soit complètement hors tension. Par conséquent, veillez à installer l'appareil de telle manière que sa prise d'alimentation puisse être facilement débranchée de la prise secteur en cas d'accident. Pour éviter tout risque d'incendie, la prise d'alimentation doit aussi être débranchée au niveau de la prise secteur si vous prévoyez une période prolongée de non utilisation (par exemple avant un départ en vacances).

D3-4-2-2-2a\*\_A1\_Fr

Ce produit est destiné à une utilisation domestique générale. Toute panne due à une utilisation autre qu'à des fins privées (comme une utilisation à des fins commerciales dans un restaurant, dans un autocar ou sur un bateau) et qui nécessite une réparation sera aux frais du client, même pendant la période de garantie.

K041\_A1\_Fr

## NOTE IMPORTANTE SUR LE CÂBLE D'ALIMENTATION

Tenir le câble d'alimentation par la fiche. Ne pas débrancher la prise en tirant sur le câble et ne pas toucher le câble avec les mains mouillées. Cela risque de provoquer un court-circuit ou un choc électrique. Ne pas poser l'appareil ou un meuble sur le câble. Ne pas pincer le câble. Ne pas faire de noeud avec le câble ou l'attacher à d'autres câbles. Les câbles d'alimentation doivent être posés de façon à ne pas être écrasés. Un câble abîmé peut provoquer un risque d'incendie ou un choc électrique. Vérifier le câble d'alimentation de temps en temps. Contacter le service après-vente PIONEER le plus proche ou le revendeur pour un remplacement.

S002\*\_A1\_Fr

## Modèle pour Etats-Unis et Canada seulement

### La protection de votre ouïe est entre vos mains

Pour assurer le rendement optimal de votre matériel et – plus important encore – la protection de votre ouïe, réglez le volume à un niveau raisonnable. Pour ne pas altérer votre sens de la perception, le son doit être clair mais ne produire aucun vacarme et être exempt de toute distorsion. Votre ouïe peut vous jouer des tours. Avec le temps, votre système auditif peut en effet s'adapter à des volumes supérieurs, et ce qui vous semble un « niveau de confort normal » pourrait au contraire être excessif et contribuer à endommager votre ouïe de façon permanente. Le réglage de votre matériel à un volume sécuritaire AVANT que votre ouïe s'adapte vous permettra de mieux vous protéger.

### N'OUBLIEZ PAS DE RESPECTER LES DIRECTIVES SUIVANTES:

- Lorsque vous montez le volume, assurez-vous de pouvoir quand même entendre ce qui se passe autour de vous.
- Faites très attention ou cessez temporairement l'utilisation dans les situations pouvant s'avérer dangereuses.
- N'utilisez pas des écouteurs ou un casque d'écoute lorsque vous opérez un véhicule motorisé ; une telle utilisation peut créer des dangers sur la route et est illégale à de nombreux endroits.

S001a\_A1\_Fr

### CHOISISSEZ UN VOLUME SÉCURITAIRE:

- Réglez d'abord le volume à un niveau inférieur.
- Montez progressivement le volume jusqu'à un niveau d'écoute confortable ; le son doit être clair et exempt de distorsions.
- Une fois que le son est à un niveau confortable, ne touchez plus au bouton du volume.

## Modèle pour Europe seulement

### Information à destination des utilisateurs sur la collecte et l'élimination des équipements et batteries usagés

(Marquage pour les équipements)



Ces symboles qui figurent sur les produits, les emballages et/ou les documents d'accompagnement signifient que les équipements électriques et électroniques et batteries usagés ne doivent pas être jetés avec les déchets ménagers et font l'objet d'une collecte sélective.

Pour assurer l'enlèvement et le traitement appropriés des produits et batteries usagés, merci de les retourner dans les points de collecte sélective habilités conformément à la législation locale en vigueur.

(Exemples de marquage pour les batteries)

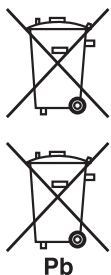

En respectant les circuits de collecte sélective mis en place pour ces produits, vous contribuerez à économiser des ressources précieuses et à prévenir les impacts négatifs éventuels sur la santé humaine et l'environnement qui pourraient résulter d'une mauvaise gestion des déchets.

Pour plus d'information sur la collecte et le traitement des produits et batteries usagés, veuillez contacter votre municipalité, votre service de gestion des déchets ou le point de vente chez qui vous avez acheté ces produits.

**Ces symboles ne sont valables que dans les pays de l'Union Européenne.**

**Pour les pays n'appartenant pas à l'Union Européenne :**

Si vous souhaitez jeter ces articles, veuillez contacter les autorités ou revendeurs locaux pour connaître les méthodes d'élimination appropriées.

K058a\_A1\_Fr

# PRÉCAUTIONS À L'EMPLOI

## Emplacement d'installation

Pour l'installation, choisissez un endroit stable, proche du téléviseur ou de la chaîne audio avec lequel cet appareil sera utilisé.

### Pour prolonger la durée de vie du produit, évitez de l'installer dans les endroits suivants :



- Endroits en plein soleil
- Endroits humides ou mal ventilés
- Endroits aux températures extrêmes
- Endroits subissant des vibrations
- Endroits poussiéreux ou enfumés
- Endroits exposés à des fumées graisseuses, de la vapeur ou de la chaleur (p.ex. une cuisine)

### Ne posez pas des objets sur le dessus de cet appareil

Ne posez pas des objets sur le dessus du unité.

### Pour éviter les effets négatifs de la chaleur

N'installez pas le unité sur le dessus d'un amplificateur ou d'un autre composant, dégageant de la chaleur. Lors de l'installation dans une étagère, évitez absolument d'installer le unité entre un amplificateur et un autre composant qui dégagent de la chaleur.

### Coupez l'alimentation quand l'appareil n'est pas utilisé

Selon les conditions du signal des émissions télévisées, des parasites peuvent apparaître sur l'écran d'un téléviseur lorsque celui-ci est mis sous tension, alors que le unité est déjà sous tension. Il se peut que des parasites soient audibles à l'écoute d'une émission radio quand le unité est déjà sous tension. Ce phénomène n'est pas le signe d'une défaillance du téléviseur, du tuner de radio ou du unité. Si des parasites sont perçus, mettez le unité hors tension.

## Entretien

Pour nettoyer le unité, servez-vous d'un linge propre pour enlever délicatement les poussières sur la surface du disque. Si la surface est extrêmement souillée, frottez-la avec un linge doux trempé dans un produit de nettoyage neutre, dilué dans 5 à 6 fois son volume d'eau, et bien essoré. N'utilisez pas de produits chimiques volatils, tels qu'un diluant pour peinture, ou du benzène, car ils pourraient corroder la surface des panneaux. N'utilisez pas de produits en atomiseur, tels qu'un insecticide, à proximité du unité. Si vous voulez utiliser un chiffon à traitement chimique pour le nettoyage, lisez au préalable les précautions qui accompagnent le chiffon en question.



Nous vous remercions de votre achat de cet appareil TAD. Nous vous demandons de lire soigneusement ce mode d'emploi ; vous serez ainsi à même de faire fonctionner l'appareil correctement. Après avoir bien lu le mode d'emploi, le ranger dans un endroit sûr pour pouvoir s'y référer ultérieurement.

<b>PRÉCAUTIONS À L'EMPLOI .....</b>	<b>4</b>
Emplacement d'installation.....	4
Entretien .....	4
<b>INTRODUCTION .....</b>	<b>6</b>
Inspirer la joie de l'écoute musicale.....	6
Caractéristiques.....	6
<b>AVANT LA MISE EN SERVICE .....</b>	<b>7</b>
Vérification du contenu de l'emballage.....	7
Mise en place des piles.....	7
<b>NOMENCLATURE DES ORGANES ET LEURS FONCTIONS .....</b>	<b>8</b>
Panneau avant de l'unité principale .....	8
Panneau arrière de l'unité principale.....	9
Télécommande .....	10
<b>INSTALLATION ET BRANCHEMENTS .....</b>	<b>11</b>
Installation.....	11
Connexions .....	12
<b>RÉGLAGES SPÉCIAUX .....</b>	<b>14</b>
Changement du mode d'entrée du unité .....	14
Réglage du volume sonore .....	14
Pour régler les niveaux de sortie de ligne à leur maximum .....	14
Changement du mode d'affichage .....	14
Connexions USB (réglages par défaut) .....	15
U1 (AudioClass 1.0) .....	15
U2 (AudioClass 2.0) .....	15
Ecoute avec un signal de sortie DSD atténué .....	16
Mode ECO (économie de courant) .....	16
ALL RESET (Réinitialisation intégrale).....	16
<b>GUIDE DE DÉPANNAGE.....</b>	<b>17</b>
<b>FICHE TECHNIQUE .....</b>	<b>19</b>

# INTRODUCTION

## Inspirer la joie de l'écoute musicale

Technical Audio Devices Laboratories, Inc. (TADL) a eu pour point de départ une volonté de découvrir les technologies qui permettraient de recréer parfaitement les sons purs des représentations en 'live', grâce à un savoir-faire excluant tout compromis. Nous avons hérité notre philosophie de Bart Locanthi—reconnu dans le monde entier comme le meilleur technicien du son—qui affirmait que la véritable technologie consiste à rester fidèle aux principes de base et que la technologie véritable place davantage l'accent sur la qualité sonore que sur la technologie en tant que telle. Chez TADL, nous peaufinons nos technologies afin de créer des équipements capables de restituer les sons musicaux, évoquant l'énergie et l'impact de la musique en direct.

## Caractéristiques

### Adopter le moteur USB de 3ème génération nouvellement développé

Le délai de fonctionnement du circuit interne du FPGA a été considérablement réduit, la caractéristique de distorsion de bas niveau a été améliorée et de plus, le signal PCM répond à une fréquence d'échantillonnage jusqu'à 384 kHz et au nombre de bits jusqu'à 32 bits. La transmission du système DoP du signal DSD répond à la fréquence d'échantillonnage maximale de 11,2 MHz.

### Équipé du volume de sortie de ligne comme centre multimédia numérique

Lorsque le volume de sortie ligne est monté, un système simple peut uniquement être configuré en connectant un amplificateur de puissance. Avec une variété de médias pris en charge, il est recommandé d'utiliser cet appareil comme un centre multimédia numérique pour le plaisir de profiter de la meilleure qualité sonore. L'unité est également équipée d'une commande de volume indépendant pour contrôler les écouteurs.

### Horloge maîtresse à rapport P/B\*, dotée d'un UPCG\*\*

La réduction du degré total du scintillement de l'horloge maîtresse a été suggérée auparavant comme moyen d'atteindre des niveaux supérieurs de qualité sonore ; TAD Labs est allé plus loin en se concentrant sur la réduction du scintillement dans les plages de bande latérale à basses fréquences par rapport aux fréquences centrales et, à cette fin, un Générateur à cristal d'ultra-haute précision (UPCG) a été mis au point.

Grâce aux technologies mises au point pour les installations relais des stations de base numérique à haute vitesse, l'horloge maîtresse à oscillateurs spécialisés et conductivité d'une haute pureté fournit les performances exceptionnelles exigées par un lecteur CD, ce qui permet de restituer à la perfection les signaux gravés sur le disque.

\*C/N (= P/B) : Rapport Porteuse/Bruit

\*\*UPCG : Générateur à cristal d'ultra-haute précision

### Convertisseurs N/A différentiels jumelés

Deux convertisseurs audio numériques Burr-Brown jumelés sont connectés en parallèle pour améliorer les performances audio sous tous les paramètres : rapport S/B, linéarité, plage dynamique et distorsion. Ces atouts permettent une restitution fidèle, même des signaux audio les plus délicats, ce qui procure un degré d'ampleur plus élevé à la reproduction musicale.

### Unité d'alimentation

Cet appareil dispose d'une unité analogique et d'une unité numérique, chacune étant équipée d'un transformateur toroïdal spécialisé à grande échelle qui se caractérise par des performances élevées de réponse, combinant un dynamisme fort et un bruit faible.

### Construction très rigide à centre de gravité surbaissé

Châssis en aluminium très rigide supprimant les effets des vibrations externes. Cet agencement d'une base pesante et massive a été choisi afin d'abaisser le centre de gravité, ce qui réduit d'autant les vibrations. Ces éléments de la conception permettent de reproduire les signaux musicaux avec une grande stabilité tout en évitant les vibrations, causées par la pression des haut-parleurs et d'autres sources.

### Convertisseur N/A de haute précision

La conversion du signal est effectuée via un convertisseur N/A et un convertisseur de taux d'échantillonnage de haute précision, tandis que le repointage est effectué par une horloge maîtresse d'une pureté ultra-élevée.

### Technologie de montage ISO

Cet appareil a adopté un isolant avec la structure en pointes héritée de la série de référence.

Ainsi, un autre niveau de contrôle des vibrations est utilisé.

Découvrez la fusion d'une image sonore de grande dimension et un champ acoustique avec une résolution inégalée.

## Vérification du contenu de l'emballage

Veillez vérifier que les accessoires suivants se trouvent dans la boîte que vous avez acquise.

- Télécommande x 1

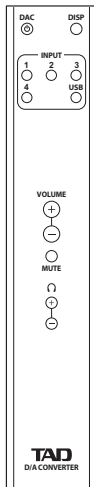

- Mode d'emploi (ce document)

- Patin x 3 (Ce patin permet d'éviter les rayures au sol, etc. causées par le système d'isolation. Utilisez-le dans la mesure requise.)

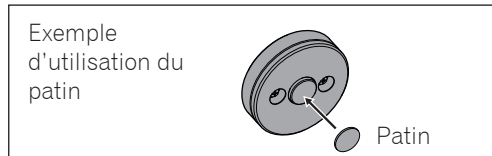

- Cordon d'alimentation (Modèle pour Etats-Unis et Canada)



- Cordon d'alimentation (Modèle pour Europe, Asie)

Type de fiche à 2 broches (Pour utilisation en Europe, sauf Royaume-Uni)

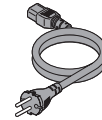

Type de fiche à 3 broches (Pour utilisation au Royaume-Uni, Singapour, Malaisie, Hong Kong)

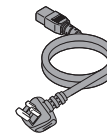

## Mise en place des piles

Utilisez des piles sèches de type AAA (SUM-4) au manganèse (R03) ou des piles alcalines (LR03).

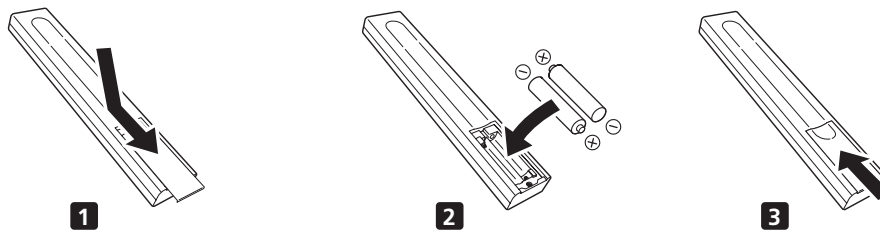

Remplacez les piles lorsque vous constatez une diminution de la portée de la télécommande.

### ⚠ AVERTISSEMENT

- N'utilisez pas et ne rangez pas les piles en plein soleil ou dans un endroit excessivement chaud, comme une voiture ou à proximité d'un appareil de chauffage. Les piles risqueraient de fuir, de surchauffer, d'exploser ou de s'enflammer. Leur durée de vie ou leurs performances pourraient également être réduites.
- Ne laissez pas les piles dans des endroits accessibles aux bébés et aux petits enfants. Si une pile devait être avalée par accident, consultez immédiatement un médecin.

### ⚠ ATTENTION

Une utilisation inadéquate des piles peut provoquer un suintement de leur électrolyte ou leur éclatement. Respectez les précautions suivantes :

- N'utilisez jamais simultanément des piles neuves et usagées.
- Lorsque vous installez les piles dans le logement, ne pliez pas la borne moins (-) du logement avec le bout de la pile, car ceci pourrait provoquer un court-circuit, une fuite du liquide de la pile et/ou une surchauffe artificielle.
- Orientez correctement les pôles positif et négatif de chaque pile en respectant les repères à l'intérieur du logement.
- Utilisez des piles au manganèse (R03) ou alcalines (LR03) de type AAA (SUM-4).
- Si vous prévoyez de ne pas utiliser la télécommande pendant longtemps (1 mois ou davantage), retirez-en les piles pour éviter des dégâts causés par une fuite éventuelle de leur électrolyte. En cas de suintement de l'électrolyte, essuyez l'intérieur du logement et remplacez les piles par des neuves.
- Lorsque vous vous débarrassez de piles usées, veuillez vous conformer aux réglementations gouvernementales ou environnementales des institutions publiques en vigueur dans votre pays ou votre région.

# NOMENCLATURE DES ORGANES ET LEURS FONCTIONS

## Panneau avant de l'unité principale

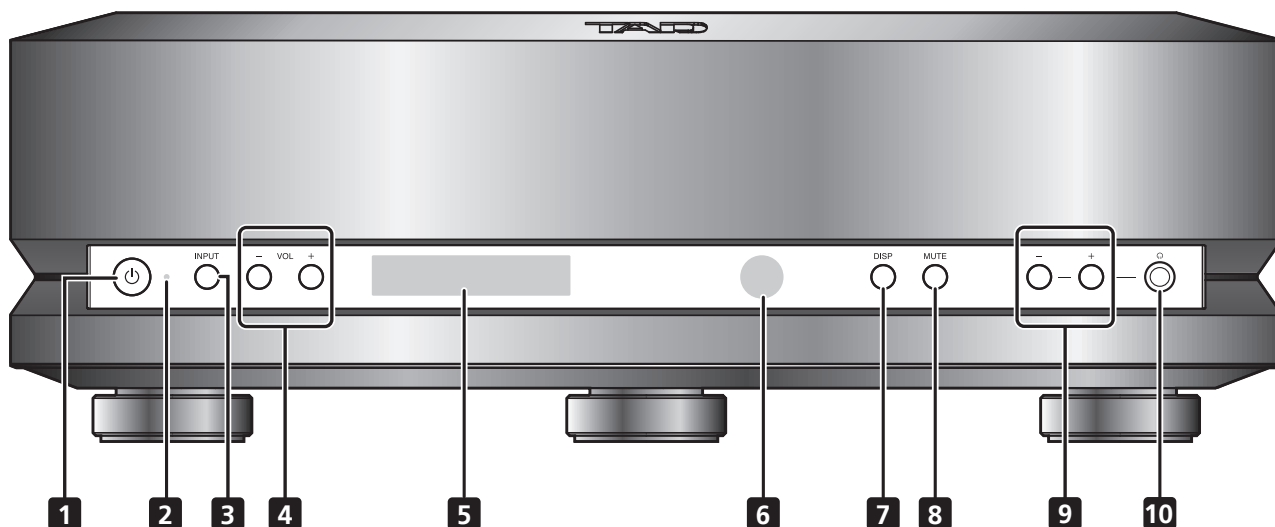

### 1 Bouton d'alimentation

Pour mettre l'appareil sous tension / en mode Veille.

### 2 Voyant d'alimentation

Il s'allume pour indiquer que l'appareil est sous tension.  
Allumé en jaune : ON (l'appareil peut fonctionner).  
Éteint : Mode Veille (indique que le cordon d'alimentation est branché et que l'appareil est en mode Veille).

### 3 Bouton INPUT

Pour sélectionner la source d'entrée.

### 4 Boutons VOL (-/+)

A utiliser pour ajuster le volume sonore aux connecteurs de sortie de ligne de l'appareil.

#### Remarque

- Ces boutons - poussoirs sont désactivés dans leur état de ALL RESET et la sortie est fixée à leur valeur maximale. Pour activer ces boutons, maintenez le bouton **VOL (-)** enfoncé pendant plusieurs secondes.

### 5 Afficheur

Cet afficheur fournit des informations graphiques sur les diverses opérations et fonctions de l'unité.

### 6 Capteur du signal de télécommande

Dirigez la télécommande vers ce capteur pour contrôler l'appareil. La distance opérationnelle est limitée à 7 mètres environ.

### 7 Bouton DISP

Pour changer ou cacher les postes d'information, apparaissant sur l'afficheur.

### 8 Bouton MUTE

Appuyez pour couper temporairement le son de lecture.

### 9 Boutons de volume du casque (-/+)

Pour ajuster le volume sonore du casque.

### 10 Prise de casque

Insérez ici la prise du casque.

## ATTENTION

- Pour utiliser la fonction du volume lors d'un branchement direct à un amplificateur de puissance (sans faire appel à un préampli), veillez à effectuer les connexions uniquement après avoir ramené le volume à **"0" (zéro)**. Si la connexion est établie avec un volume réglé sur une valeur élevée, un volume sonore excessif est généré et peut endommager le haut-parleur ou votre capacité auditive.
- Tous les affichages peuvent être éteints par le contrôle des commutateurs de l'unité principale ou par la télécommande (le cas échéant). Mais, l'alimentation n'est pas arrêtée. Pour bloquer complètement l'appareil depuis l'alimentation électrique, il est nécessaire de débrancher la prise d'alimentation (disjoncteur) de la prise de courant. Placez cet appareil près de la prise de courant en permettant à la fiche d'alimentation (disjoncteur) d'être facilement accessible.
- Avant de partir en vacances ou si vous prévoyez de ne pas utiliser l'appareil pendant longtemps, il est conseillé de débrancher le cordon d'alimentation au niveau de la prise du secteur.

## Panneau arrière de l'unité principale

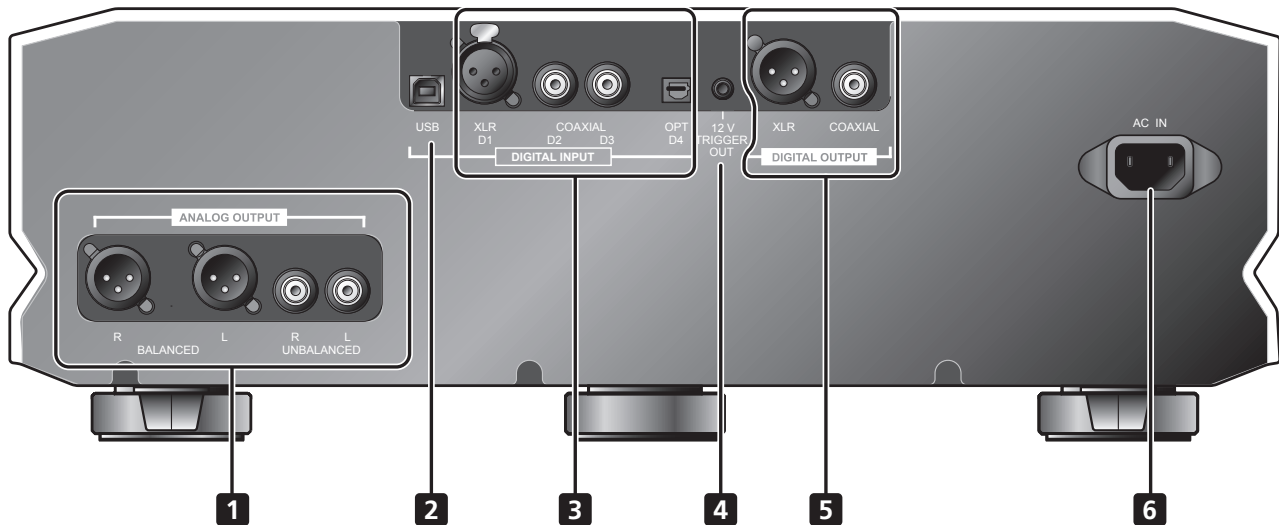

### 1 Connecteurs ANALOG OUTPUT

Raccordez au pré-amplificateur.

- Type XLR BALANCED
- Type RCA UNBALANCED

### 2 Port USB

Pour raccorder un câble USB sur l'ordinateur.

### 3 Connecteurs d'entrée DIGITAL INPUT

Raccordez à un composant doté d'un connecteur de sortie numérique.

- Type XLR (symétrique) (D1)
- Type COAXIAL (D2, D3)
- Type OPT (optique) (D4)

### 4 Connecteur d'entrée 12 V TRIGGER OUT

Si cet appareil est connecté à un appareil externe avec une borne d'entrée à déclenchement de 12 V, l'appareil externe peut être commuté entre « Power ON » et « Standby » en basculant cet appareil entre « Power ON » et « Standby ».

**Connecteur :** Minijack monaural de Ø 3,5 mm

#### Conditions de fonctionnement :

Lorsque cet appareil est allumé, « H » est émis. Lorsque cet appareil est en mode de veille, « L » est émis.

### 5 Connecteurs DIGITAL OUTPUT

Raccordez à un composant doté d'un connecteur d'entrée numérique.

- Type XLR (symétrique)
- Type COAXIAL

### 6 Connecteur AC IN

Branchez ici le cordon d'alimentation fourni comme accessoire.

# Télécommande

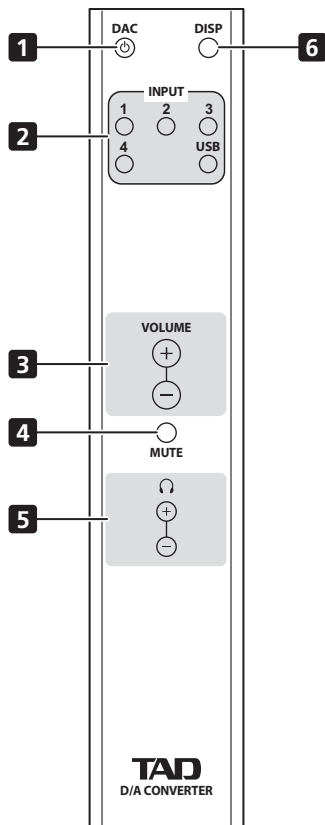

## 1 Bouton $\odot$ DAC

Pour mettre l'appareil sous tension / en mode Veille.

## 2 Boutons INPUT

Pour sélectionner la source d'entrée.

## 3 Boutons VOLUME (+/-)

Pour ajuster le volume sonore aux connecteurs de sortie de ligne de l'appareil.

Pour davantage de détails, veuillez vous reporter à *Réglage du volume sonore* et *Pour régler les niveaux de sortie de ligne à leur maximum* en page 14.

## 4 Bouton MUTE

Appuyez pour couper temporairement le son de lecture. Si le mode MUTE (sourdine) est activé, l'affichage du volume indiquera [ - - ].

## 5 Boutons de volume du casque (-/+)

Pour ajuster le volume sonore du casque.

## 6 Bouton DISP

Pour changer ou cacher les postes d'information, apparaissant sur l'afficheur.

### Plage d'action de la télécommande

Quand vous utilisez la télécommande pour contrôler l'unité, orientez-la vers le capteur du signal de télécommande sur l'unité principale dans les plages indiquées sur cette illustration.

- La télécommande ne fonctionnera pas correctement si un obstacle se trouve entre la télécommande et le capteur de son signal, ou si l'angle entre la télécommande et le capteur n'est pas approprié.
- Des défaillances peuvent se produire si l'unité est utilisée à proximité d'autres appareils, émettant des rayons infrarouges, ou si la télécommande d'autres appareils utilisant des rayons infrarouges est utilisée à proximité. Par ailleurs, l'emploi de cette télécommande à proximité d'autres appareils, utilisant aussi des rayons infrarouges, pourrait perturber le fonctionnement de ceux-ci.
- Remplacez les piles lorsque vous constatez une diminution de la portée de la télécommande.
- Il se peut que la télécommande ne fonctionne pas correctement si les rayons du soleil ou la lumière de lampes fluorescentes frappent directement le capteur du signal de télécommande. Dans ces cas, changez l'endroit de l'installation ou placez les lampes fluorescentes à un endroit plus éloigné.

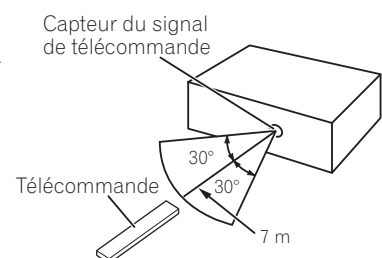

## Installation

### AVERTISSEMENT

- Installez l'appareil dans un endroit plat, stable, à niveau et qui soit suffisamment solide pour supporter son poids ; des dégâts, voire des blessures pourraient résulter si l'appareil devait tomber de l'endroit où il est installé. Lors de l'installation sur une étagère ou un endroit comparable, assurez-vous que sa structure est suffisamment résistante.
- Ne posez rien sur le dessus de l'appareil et ne le recouvrez pas avec des tissus ou du papier, car une baisse de la dispersion de la chaleur pourrait entraîner des dégâts.

### ATTENTION

- Lors de l'installation de l'appareil, laissez un espace d'au-moins 10 cm par rapport aux parois ou murs adjacents. Pour faciliter la dispersion de la chaleur, l'appareil doit être installé à une certaine distance des autres composants électriques. Si vous installez l'appareil dans un rack, un espace d'au-moins 10 cm doit être laissé sur le dessus, à l'arrière et sur les côtés de l'appareil. Si un espace insuffisant est laissé autour de l'appareil, de la chaleur risque de s'y accumuler, ce qui présenterait un risque d'incendie.
- N'installez jamais l'appareil sur un tapis, un coussin, une surface souple ou dans un espace restreint, car ceci pourrait empêcher une circulation naturelle de l'air autour de celui-ci.

# Connexions

## ⚠ ATTENTION

- N'allumez pas l'interrupteur d'alimentation du unité ou d'autres composants avant que tous les branchements ne soient terminés.
- Lors du branchement de composants ou d'un changement des connexions, réglez toujours l'interrupteur d'alimentation sur OFF (hors tension) et débranchez le cordon d'alimentation au niveau de la prise secteur. Lorsque vous effectuez les connexions, branchez le cordon d'alimentation en dernier lieu.
  1. **Raccordez les autres composants.**
  2. **Branchez le cordon d'alimentation fourni sur le connecteur AC IN du unité.**
  3. **Branchez le cordon d'alimentation sur une prise électrique ordinaire.**

## Lors de la connexion d'un appareil équipé de la fonction de préamplification

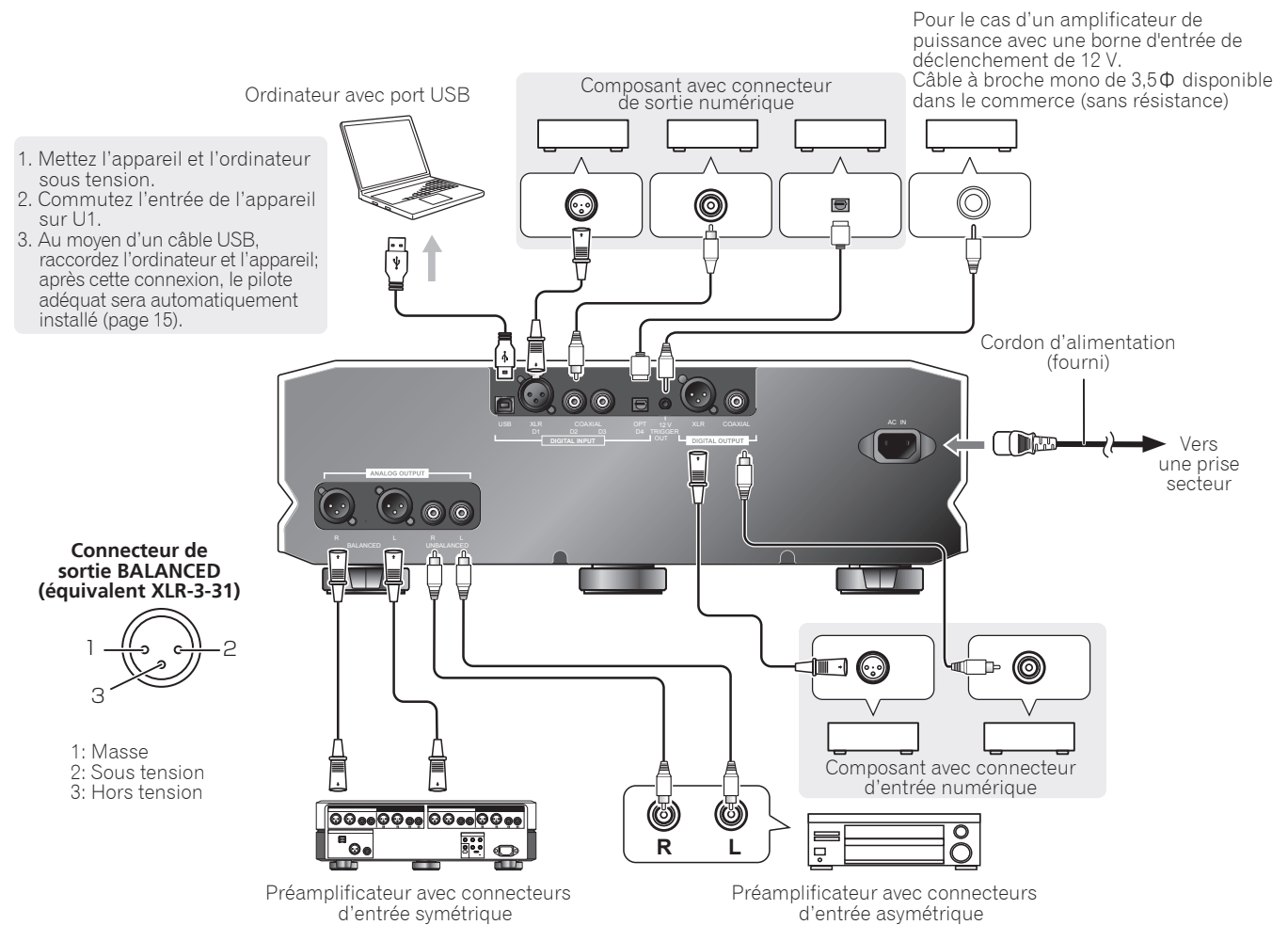

### ✍ Remarque

#### À propos du niveau de sortie ligne symétrique / asymétrique

- La valeur initiale de la sortie ligne est fixée à 30. Pour davantage de détails, veuillez vous reporter à *Pour régler les niveaux de sortie de ligne à leur maximum* en page 14.



## Durant la connexion avec un amplificateur de puissance

1. Mettez l'appareil et l'ordinateur sous tension.
2. Commutez l'entrée de l'appareil sur U1.
3. Au moyen d'un câble USB, raccordez l'ordinateur et l'appareil; après cette connexion, le pilote adéquat sera automatiquement installé (page 15).

Ordinateur avec port USB

Composant avec connecteur de sortie numérique

Pour le cas d'un amplificateur de puissance avec une borne d'entrée de déclenchement de 12 V. Câble à broche mono de 3,5Φ disponible dans le commerce (sans résistance)

**Connecteur de sortie BALANCED (équivalent XLR-3-31)**



- 1: Masse
- 2: Sous tension
- 3: Hors tension

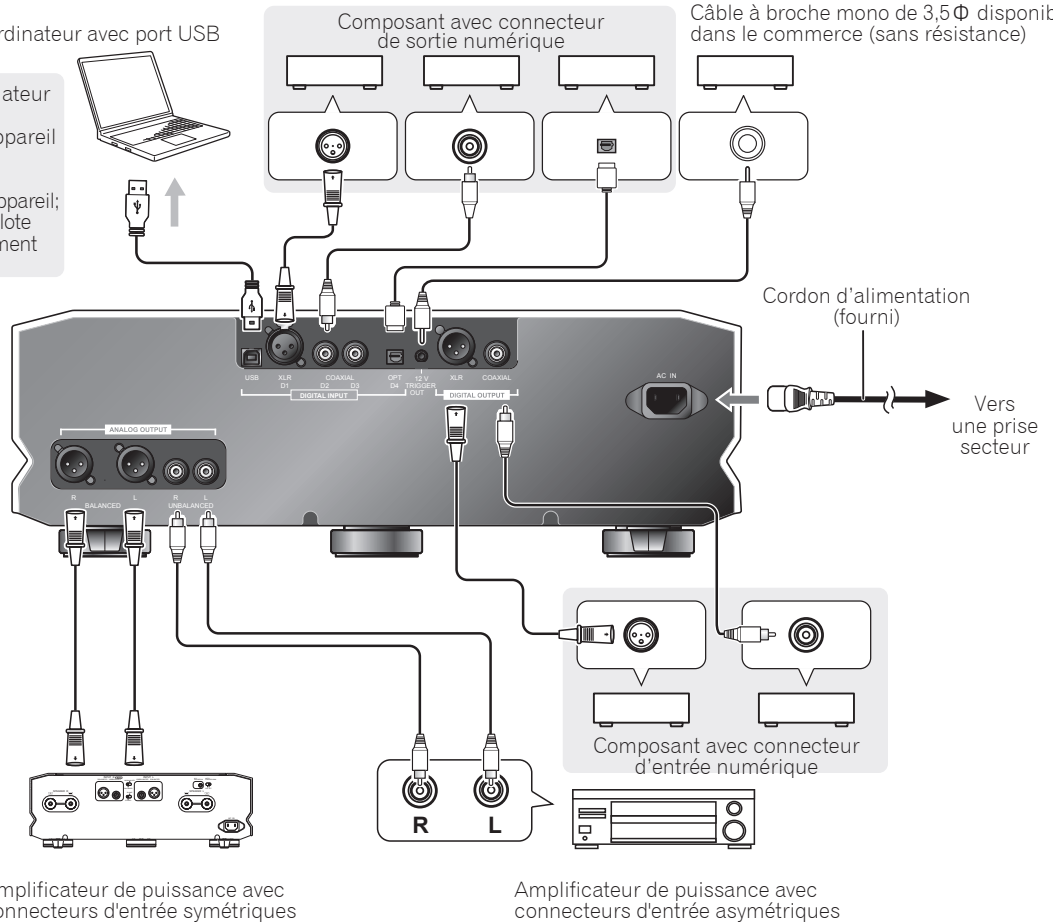

Amplificateur de puissance avec connecteurs d'entrée symétriques

Amplificateur de puissance avec connecteurs d'entrée asymétriques

### Volume de sortie de ligne

Lorsque le volume de sortie ligne est monté, un système simple peut uniquement être configuré en connectant un amplificateur de puissance.

### À propos du niveau de sortie ligne symétrique / asymétrique

- La valeur initiale de la sortie ligne est fixée à 30. Pour davantage de détails, veuillez vous reporter à *Réglage du volume sonore* en page 14.

## ⚠ ATTENTION

- Pour utiliser la fonction du volume lors d'un branchement direct à un amplificateur de puissance (sans faire appel à un préampli), veuillez à effectuer les connexions uniquement après avoir ramené le volume à "0" (zéro). Si la connexion est établie avec un volume réglé sur une valeur élevée, un volume sonore excessif est généré et peut endommager le haut-parleur ou votre capacité auditive.

# RÉGLAGES SPÉCIAUX

## Changement du mode d'entrée du unité

- Appuyez sur le bouton **INPUT** du panneau avant de l'unité principale (ou sur un des boutons **INPUT** de la télécommande).

A chaque pression sur le bouton **INPUT** du panneau avant, le mode d'entrée change dans l'ordre suivant :



- A l'état par défaut, quand un signal d'entrée est détecté, le taux d'échantillonnage de ce signal sera affiché. Si aucun signal d'entrée n'est détecté, l'affichage indiquera [ - - - ].
- Le taux d'échantillonnage est affiché en kHz et les décimales sont ignorées.
- Pour les signaux DSD, **[dSd]** est indiqué pour une modulation de 2,8 MHz, **[dSd2]** est indiqué pour une modulation de 5,6 MHz et **[dSd4]** est indiqué pour une modulation de 11,2 MHz.
- Quand le mode d'affichage est changé, si un signal d'entrée est détecté, l'afficheur indique **[ U1 ]** ; si aucun signal d'entrée n'est détecté, l'afficheur indique **[ U1- - ]**.

## Réglage du volume sonore

### Régalez le niveau de sortie de ligne symétrique / asymétrique

Utilisé durant la connexion avec un amplificateur de puissance.

The initial value for the line output is set at **30**.

- Effectuez le réglage en utilisant le bouton **VOL (-/+)** de l'unité principale et le bouton **VOLUME (+/-)** au centre de la télécommande.

Durant l'utilisation, l'affichage du temps ou l'affichage de la fréquence d'échantillonnage passe à l'affichage du volume sonore de sortie de ligne.

#### Remarque

- Pour utiliser la fonction du volume lors d'un branchement direct à un amplificateur de puissance (sans faire appel à un préampli), veuillez à effectuer les connexions uniquement après avoir ramené le volume à **"0" (zéro)**. Si la connexion est établie avec un volume réglé sur une valeur élevée, un volume sonore excessif est généré et peut endommager le haut-parleur ou votre capacité auditive.

### Réglage du volume du casque

- Appuyez sur les boutons de **VOLUME (-/+)** prévus à côté de la prise de casque, ou sur les boutons de **VOLUME (+/-)** sous le symbole du casque, prévus sur la télécommande.

La valeur par défaut est pré-réglée à **50**. Cette valeur peut être ajustée indépendamment des valeurs de sortie de ligne symétrique / asymétrique.

## Pour régler les niveaux de sortie de ligne à leur maximum

Utilisé durant la connexion d'un appareil, d'un enregistreur, etc. équipé de la fonction de pré-amplification.

1. Appuyez sur le bouton **VOL (+)** de l'unité principale jusqu'à ce que l'affichage indique la valeur maximale de **78**.
2. Une fois la valeur réglée à son maximum, appuyez et maintenez le bouton **VOL (+)**.

Le niveau de sortie ligne sera réglé à la valeur maximale, et les boutons **VOL (-/+)** de l'unité principale et les boutons **VOLUME (+/-)** centraux de la télécommande seront désactivés.

A ce moment, l'affichage du volume du son de sortie de ligne bascule vers l'affichage de l'heure ou l'affichage de la fréquence d'échantillonnage.

Maintenez le bouton **VOL (-)** enfoncé pour réactiver la fonction de volume depuis l'état réglé à la valeur max.

Le niveau de sortie de ligne est réglé à 30 (valeur initiale) et la fonction de volume est activée.

## Changement du mode d'affichage

- Appuyez sur le bouton **DISP** de l'unité principale ou de la télécommande.

A chaque pression sur le bouton, le mode d'affichage change dans l'ordre suivant :

#### Quand la valeur de sortie est fixe

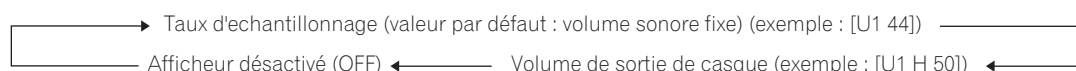

#### Quand la valeur de sortie de ligne est ajustable



## Connexions USB (réglages par défaut)

En faisant appel à un câble USB pour raccorder cet appareil à un ordinateur, l'appareil peut servir pour lire des fichiers de musique, stockés sur un ordinateur (selon le type de média utilisé sur l'ordinateur).

1. **Utilisez le bouton INPUT de l'unité principale pour régler l'appareil à l'entrée U1.**
2. **Mettez l'ordinateur sous tension.**
3. **Servez-vous d'un câble USB pour raccorder l'appareil à l'ordinateur et le pilote adéquat sera automatiquement installé.**

### U1 (AudioClass 1.0)

- Les taux d'échantillonnage acceptés sont 44,1 kHz, 48 kHz, 88,2 kHz, 96 kHz.
- Accepte USB 2.0 High-speed.



#### Remarque

- Le fonctionnement a été confirmé avec Windows 8 (64 bits), Windows 7, Windows Vista (32 bits), Mac OS 10.8, Mac OS 10.7, Mac OS 10.6. Le fonctionnement n'a pas été confirmé avec d'autres systèmes d'exploitation et d'autres versions.
- Pour lire de la musique à des taux d'échantillonnage élevés (96 kHz/24 bits, 88,2 kHz/24 bits, etc.), il se peut qu'il soit nécessaire d'ajuster les réglages du logiciel sur votre ordinateur. Pour des détails, consultez les spécifications du logiciel de lecture, utilisé sur votre ordinateur.

### U2 (AudioClass 2.0)

- En plus du mode USB par défaut, le mode U2 (AudioClass 2.0 DoP), supportant le format DoP avec la transmission de signal 176,4 kHz, 192 kHz, 352,8 kHz, 384 kHz et DSD, est utilisable.
- Les données PCM sont transmises jusqu'à l'échantillonnage 384 kHz, et les données DSD jusqu'à l'échantillonnage 11,2 MHz (à la date d'août 2021).

#### Remarque

- Le fonctionnement a été confirmé avec Windows10 (32bit/64bit), Mac OS 11, Mac OS 10.15, Mac OS 10.8, Mac OS 10.7, Mac OS 10.6.
- Si vous utilisez un ordinateur Mac, réglez l'entrée de l'appareil sur U2, puis utilisez un câble USB pour raccorder l'appareil à l'ordinateur ; le pilote adéquat sera alors automatiquement installé.
  1. **Si vous utilisez un terminal Windows, consultez le site web de TAD (<http://tad-labs.com>) et téléchargez le pilote approprié. Consultez le site web de TAD pour les instructions relatives à l'installation du pilote.**
    - Une installation manuelle du pilote n'est pas nécessaire pour les utilisateurs d'un Mac. Le pilote sera installé automatiquement quand l'appareil sera raccordé à l'ordinateur via un câble USB.
    - Pour utiliser les connexions internet, l'utilisateur doit conclure un contrat auprès d'un fournisseur de service internet et payer les frais requis.
  2. **Alors que l'appareil est en mode Veille, appuyez simultanément sur le bouton INPUT de l'unité principale et sur le bouton d'alimentation .**  
L'affichage d'entrée USB changera de [ U1 ] à [ U2 ].
  3. **Mettez l'ordinateur sous tension.**
  4. **L'appareil étant raccordé à l'ordinateur via un câble USB, changez l'entrée de l'appareil à U2.**
  5. **Pour annuler le mode actuel, réglez l'appareil en mode Veille, puis appuyez sur le bouton d'alimentation  tout en maintenant enfoncé le bouton INPUT de l'unité principale.**  
Le mode actuel peut également être annulé en faisant appel à ALL RESET (réinitialisation complète).

### ATTENTION

- Si un terminal Windows est utilisé sans que le pilote ne soit installé, ou si une version Mac OS (10.5, etc.) est utilisée sans support pour le mode U2, ne réglez pas l'appareil pour le mode U2 et ne raccordez pas l'appareil à l'ordinateur, car celui-ci pourrait se bloquer.

#### Remarque

##### Sortie numérique avec entrée USB

- Si l'entrée est un signal DSD, le signal sera converti en PCM 88,2 kHz et fourni.
- Si le signal d'entrée a un taux d'échantillonnage de 384 kHz ou de 354,8 kHz, il sera sorti après avoir été converti en un signal, respectivement, de 192 kHz et de 176,4 kHz.
- Les signaux ayant d'autres taux d'échantillonnage seront sortis aux mêmes taux que l'entrée.

## Ecoute avec un signal de sortie DSD atténué

Si le signal de sortie DSD provenant de l'USB est extrêmement puissant et que le son en est distordu, vous pouvez atténuer le niveau de sortie pour en faciliter l'écoute. La valeur initiale du taux de modulation DSD est pré réglée en usine à **50 %** (niveau de sortie élevé).

- **En maintenant enfoncé le bouton MUTE sur le panneau avant de l'unité principale, appuyez sur le bouton Volume (-) du casque.**  
A chaque pression sur ce bouton, le taux de modulation DSD alterne entre **50 %** (haut niveau de sortie) et **100 %** (bas niveau de sortie).

## Mode ECO (économie de courant)

Quand cette fonction est validée, si aucun signal de sortie n'est détecté pendant 30 minutes, l'appareil passera automatiquement au mode Veille.

Modèle Etats-Unis : **ECO OFF** (réglage d'usine par défaut)

Modèle européen : **ECO ON** (réglage d'usine par défaut)

1. **Alors que l'appareil est en mode Veille, maintenez enfoncé le bouton volume (+) du casque, puis appuyez simultanément sur le bouton d'alimentation  $\odot$ . Le mode ECO (économie de courant) sera validé.**  
L'affichage indique alors le message [ **ECO ON** ].
2. **Alors que l'appareil est en mode Veille, maintenez enfoncé le bouton volume (-) du casque, puis appuyez simultanément sur le bouton d'alimentation  $\odot$ . Le mode ECO (économie de courant) sera invalidé.**  
L'affichage indique alors le message [ **ECO OFF** ].

## ALL RESET (Réinitialisation intégrale)

La sortie de ligne est réglée à la max. valeur (78).

Le mode USB par défaut est U1 (AudioClass 1.0).

Modèle européen seulement : ce paramètre fait que le mode ECO (économie de courant) passe à **ECO OFF**.

- **Alors que l'appareil est en mode Veille, maintenez le bouton MUTE enfoncé, puis appuyez simultanément sur le bouton d'alimentation  $\odot$ .**

### ATTENTION

- Pour utiliser la fonction du volume lors d'un branchement direct à un amplificateur de puissance (sans faire appel à un préampli), veillez à effectuer les connexions uniquement après avoir ramené le volume à **"0" (zéro)**. Si la connexion est établie avec un volume réglé sur une valeur élevée, un volume sonore excessif est généré et peut endommager le haut-parleur ou votre capacité auditive.

Des opérations incorrectes sont souvent interprétées comme des problèmes et des mauvais fonctionnements. Si vous pensez qu'il y a un problème avec ce composant, vérifiez les points ci-dessous. Parfois le problème peut provenir d'un autre composant. Examinez les autres composants et les appareils électriques utilisés. Pour des informations relatives aux réglages de l'ordinateur, consultez le site web de TAD (<http://tad-labs.com>). Si le problème ne peut pas être résolu malgré les indications ci-dessous, consultez votre revendeur.

Problème	Cause possible	Solution
Aucun son n'est obtenu alors que l'entrée est correctement réglée.	Le connecteur d'entrée n'est pas correctement branché.	Vérifiez le branchement.
	Le mode Sourdine a été validé (l'indication "0" clignote).	Appuyez sur le bouton <b>MUTE</b> (Sourdine) de l'unité principale ou de la télécommande pour désactiver la fonction de sourdine.
	Le son est trop faible.	Ajustez le volume.
Des parasites sont audibles alors qu'aucune entrée n'est sélectionnée.	Les parasites sont présents dans la source proprement dite.	Vérifiez le câblage d'alimentation de votre ordinateur ; trop de fiches sont-elles branchées sur la même prise secteur ?
Aucun son n'est obtenu pour une entrée numérique.	La connexion numérique n'est pas correcte.	Vérifiez le branchement numérique.
	Sur un lecteur de CD doté d'un réglage du niveau de sortie numérique, le niveau de sortie est réglé trop bas.	Ajustez le niveau de sortie numérique du lecteur à un niveau adéquat.
	Le format de fichier n'est pas pris en compte par le logiciel de lecture numérique de l'ordinateur.	Si le dispositif de sortie est réglé à un format de signal audio non-PCM (Dolby Digital, DTS, etc.), réglez-le sur PCM.
Aucun son n'est obtenu pour une entrée USB.	<ul style="list-style-type: none"> <li>● L'ordinateur est réglé pour un composant d'entrée différent.</li> <li>● La fonction "Mute" (sourdine) de l'ordinateur est en service (ON).</li> </ul>	Vérifiez les réglages sonores de l'ordinateur.
	<ul style="list-style-type: none"> <li>● Les connexions ne sont pas correctes.</li> <li>● L'appareil n'est pas détecté par l'ordinateur.</li> </ul>	<ul style="list-style-type: none"> <li>● Après que l'appareil a été raccordé à l'ordinateur, si l'entrée de l'appareil est commutée sur USB, il se peut que le réglage sonore de l'ordinateur passe à un composant d'entrée différent. Dans ce cas, sélectionnez à nouveau TAD-USB1 ver2 ou TAD-USB2 ver2 comme entrée.</li> <li>● Vérifiez à nouveau les branchements.</li> </ul>
	Le format de fichier, le système d'exploitation OS, ou le logiciel de lecture n'est pas pris en compte.	Confirmez que le système d'exploitation OS, le logiciel et le taux d'échantillonnage de fichier sont pris en compte (page 15).
Le taux d'échantillonnage de l'entrée USB est toujours le même.	Selon le réglage de l'ordinateur, il se peut que le taux d'échantillonnage reste le même, bien que les fichiers de lecture aient des taux d'échantillonnage différents.	Vérifiez les réglages de l'ordinateur.
Des sons informatiques (autres que ceux de la musique) sont audibles au niveau de l'entrée USB.	En fonction des réglages de l'ordinateur, il se peut que des bips d'amorçage de l'ordinateur soient audibles.	Vérifiez les réglages de l'ordinateur.

Problème	Cause possible	Solution
Si l'entrée est autre que USB, l'appareil ne peut pas lire les fichiers musicaux via le logiciel de lecture de l'ordinateur.	Lorsqu'il n'est pas réglé à l'entrée USB, l'ordinateur ne reconnaît pas l'appareil.	Passez à l'entrée USB et réinitialisez les réglages sonores de l'ordinateur à TAD-USB1 ver2 ou TAD-USB2 ver2.
Le courant électrique se coupe de lui-même.	Si le mode ECO (économie de courant) est en service (ON), l'appareil passe automatiquement au mode Veille si aucune action n'est accomplie sur l'appareil pendant 30 minutes.	Réglez le mode ECO (économie de courant) sur OFF (page 16).
L'affichage n'est pas visible.	L'angle de vision de l'affichage doit être inférieur à 45° sur la gauche et la droite en face de l'appareil.	Regardez l'affichage en vous plaçant juste en face de l'appareil.
	L'affichage de l'appareil est désactivé.	Appuyez sur le bouton <b>DISP</b> pour ré-activer le mode d'affichage.
La télécommande ne fonctionne pas.	<ul style="list-style-type: none"> <li>● Les piles de la télécommande sont épuisées.</li> <li>● La télécommande est utilisée trop loin par rapport à l'appareil principal.</li> <li>● L'angle est inadéquat.</li> <li>● L'espace en face à l'appareil est obstrué.</li> <li>● La lumière puissante d'une lampe fluorescente ou d'une autre source d'éclairage atteint directement le capteur du signal.</li> </ul>	<ul style="list-style-type: none"> <li>● Remplacez les piles par des neuves.</li> <li>● Utilisez la télécommande à une distance inférieure à 7 mètres et à un angle inférieur à 30° sur la gauche ou la droite à l'avant de l'appareil.</li> <li>● Enlevez les obstacles entre l'appareil principal et la télécommande, ou bien déplacez-vous à un autre endroit pour utiliser la télécommande.</li> <li>● Modifiez la position des lampes ou des sources de lumière de sorte qu'une forte lumière n'atteigne pas le capteur du signal.</li> </ul>

De l'électricité statique et d'autres causes externes peuvent empêcher le fonctionnement de cet appareil. Dans cette éventualité, débranchez le cordon d'alimentation, puis rebranchez-le. Ceci rétablira habituellement le bon fonctionnement de l'appareil. Si le problème n'est pas corrigé par cette démarche, consultez votre revendeur.

Cet appareil est conçu comme un produit audio de consommation (composant audio/vidéo). Il n'est pas prévu pour une utilisation en continu, telle qu'une source commerciale de musique d'ambiance (BGM), ni pour une utilisation en automobile, en bateau ou à l'extérieur.

## ■ Coffret

Type de modèle ..... Convertisseur N/A

Connecteurs d'entrée :

Numérique ..... XLR x 1; Coaxial x 2; Optique x 1; USB (type Standard B) x 1  
 Fréquence d'échantillonnage acceptée (XLR/Coaxial) ..... 44,1 kHz, 48 kHz, 88,2 kHz, 96 kHz, 176,4 kHz, 192 kHz  
 Fréquence d'échantillonnage acceptée (Optique) ..... 44,1 kHz, 48 kHz, 88,2 kHz, 96 kHz  
 Fréquence d'échantillonnage acceptée (USB) ..... 44,1 kHz<sup>\*1</sup>, 48 kHz<sup>\*1</sup>, 88,2 kHz<sup>\*1</sup>, 96 kHz<sup>\*1</sup>  
 176,4 kHz<sup>\*1</sup>, 192 kHz<sup>\*1</sup>, 352,8 kHz<sup>\*2</sup>, 384 kHz<sup>\*2</sup>  
 DSD64<sup>\*2</sup>, DSD128<sup>\*2</sup>, DSD256<sup>\*2</sup>

\*1 Windows 8, Windows 7, Windows Vista, Mac OS 10.6 ou ultérieur

\*2 Windows 10, Mac OS 10.6 ou ultérieur

Environnement de fonctionnement USB :

Port USB ..... USB 2.0 High-speed

Connecteurs de sortie :

Numérique ..... XLR x 1; Coaxial x 1  
 Analogique ..... Symétrique x 1, Asymétrique x 1  
 Tension de sortie nominale ..... Symétrique 4 V; Asymétrique 2 V (1 kHz 0 dB)  
 Rapport Signal/Bruit : ..... 115 dB  
 Réponse en fréquence (Taux d'échantillonnage 88,2 kHz ou plus) ..... 10 Hz à 40 kHz, -1 dB  
 Réponse en fréquence (Taux d'échantillonnage 44,1 kHz) ..... 10 Hz à 20 kHz, -1 dB  
 Prise de sortie de casque ..... 1  
 Impédance recommandée ..... 8 Ω à 600 Ω  
 Tension de sortie ..... 640 mV (32 Ω)

Alimentation électrique :

Modèle Etats-Unis, Canada ..... Secteur 120 V, 60 Hz

Modèle Europe, Asie ..... Secteur 220 V à 240 V, 50 Hz / 60 Hz

Consommation ..... 49 W (Alimentation réglée sur Veille : 0,5 W ou moins)

Dimensions externes ..... 440 mm (L) x 150 mm (H) x 406 mm (P) (dimensions maximales hors tout)

Poids ..... 16,5 kg

## ■ Accessoires

Télécommande ..... 1

Patin ..... 3

Cordon d'alimentation

Mode d'emploi (ce document)

## ✎ Remarque

● Spécifications et conception sujettes à d'éventuelles modifications sans préavis en raison d'améliorations.

- Microsoft, Windows et Windows Vista sont soit des marques déposées ou des marques de commerce de Microsoft Corporation aux Etats-Unis et/ou dans d'autres pays.
- Ce document utilise les abréviations suivantes :  
 Système d'exploitation Microsoft Windows 10 : Windows 10  
 Système d'exploitation Microsoft Windows 8 : Windows 8  
 Système d'exploitation Microsoft Windows 7 : Windows 7  
 Système d'exploitation Microsoft Windows Vista : Windows Vista
- Apple, Macintosh et Mac OS sont des marques commerciales d'Apple Inc., enregistrées aux États-Unis et dans d'autres pays.

## ACHTUNG

UM SICH NICHT DER GEFAHR EINES ELEKTRISCHEN SCHLAGES AUSZUSETZEN, DÜRFEN SIE NICHT DEN DECKEL (ODER DIE RÜCKSEITE) ENTFERNEN. IM GERÄTEINNEREN BEFINDEN SICH KEINE VOM BENUTZER REPARIERBAREN TEILE. ÜBERLASSEN SIE REPARATUREN DEM QUALIFIZIERTEN KUNDENDIENST.

D3-4-2-1-1\_B1\_De

## WARNUNG

Dieses Gerät ist nicht wasserdicht. Zur Vermeidung der Gefahr von Brand und Stromschlag keine Behälter mit Flüssigkeiten (z.B. Blumenvasen und -töpfe) in die Nähe des Gerätes bringen und dieses vor Tropfwasser, Spritzwasser, Regen und Nässe schützen.

D3-4-2-1-3\_A1\_De

## WARNUNG

Keine Quellen offener Flammen (z.B. eine brennende Kerze) auf dieses Gerät stellen.

D3-4-2-1-7a\_A1\_De

## VORSICHTSHINWEIS ZUR BELÜFTUNG

Bei der Aufstellung dieses Gerätes muss für einen ausreichenden Freiraum gesorgt werden, um eine einwandfreie Wärmeabfuhr zu gewährleisten (mindestens 10 cm oberhalb des Gerätes, 10 cm hinter dem Gerät und jeweils 10 cm an der Seite des Gerätes).

## WARNUNG

Im Gerätegehäuse sind Ventilationsschlitze und andere Öffnungen vorgesehen, die dazu dienen, eine Überhitzung des Gerätes zu verhindern und einen zuverlässigen Betrieb zu gewährleisten. Um Brandgefahr auszuschließen, dürfen diese Öffnungen auf keinen Fall blockiert oder mit Gegenständen (z.B. Zeitungen, Tischdecken und Gardinen) abgedeckt werden, und das Gerät darf beim Betrieb nicht auf einem dicken Teppich oder Bett aufgestellt sein.

D3-4-2-1-7b\*\_A1\_De

## Betriebsumgebung

Betriebstemperatur und Betriebsluftfeuchtigkeit:  
+5 °C bis +35 °C, 85 % rel. Feuchte max.  
(Ventilationsschlitze nicht blockiert)

Eine Aufstellung dieses Gerät an einem unzureichend belüfteten, sehr feuchten oder heißen Ort ist zu vermeiden, und das Gerät darf weder direkter Sonneneinstrahlung noch starken Kunstlichtquellen ausgesetzt werden.

D3-4-2-1-7c\*\_A1\_De

## ACHTUNG

Der Netzschalter  trennt dieses Gerät nicht vollständig vom Stromnetz. Um das Gerät vollständig vom Netz zu trennen, muss der Netzstecker aus der Netzsteckdose gezogen werden. Daher sollte das Gerät so aufgestellt werden, dass stets ein unbehinderter Zugang zur Netzsteckdose gewährleistet ist, damit der Netzstecker in einer Notsituation sofort abgezogen werden kann. Um Brandgefahr auszuschließen, sollte der Netzstecker vor einem längeren Nichtgebrauch des Gerätes, beispielsweise während des Urlaubs, grundsätzlich von der Netzsteckdose getrennt werden.

D3-4-2-2-2a\*\_A1\_De

Dieses Gerät ist für den Heimgebrauch vorgesehen. Falls bei Einsatz zu einem anderem Zweck (z.B. Langzeitgebrauch zu gewerblichen Zwecken in einem Restaurant oder Betrieb in einem Fahrzeug bzw. Schiff) eine Funktionsstörung auftritt, die eine Reparatur des Gerätes erforderlich macht, werden die Reparaturkosten dem Kunden selbst dann in Rechnung gestellt, wenn die Garantiefrist noch nicht abgelaufen ist.

K041\_A1\_De

## VORSICHT MIT DEM NETZKABEL

Fassen Sie das Netzkabel immer am Stecker. Ziehen Sie nicht am Kabel selbst, und fassen Sie das Netzkabel niemals mit nassen Händen an, da dies einen Kurzschluss oder elektrischen Schlag verursachen kann. Stellen Sie nicht das Gerät, Möbelstücke o.ä. auf das Netzkabel; sehen Sie auch zu, dass es nicht eingeklemmt wird. Machen Sie niemals einen Knoten in das Netzkabel, und binden Sie es nicht mit anderen Kabeln. Das Netzkabel sollte so gelegt werden, dass niemand darauf tritt. Ein beschädigtes Netzkabel kann einen Brand oder elektrischen Schlag verursachen. Prüfen Sie das Netzkabel von Zeit zu Zeit. Sollte es beschädigt sein, wenden Sie sich an Ihre nächste autorisierte PIONEER-Kundendienststelle oder Ihren Händler, um es zu ersetzen.

S002\*\_A1\_De



## Informationen für Anwender zur Sammlung und Entsorgung von Altgeräten und gebrauchten Batterien

( Symbol für  
Geräte )



( Symbolbeispiele  
für Batterien )

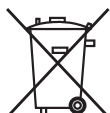

Pb

Diese Symbole auf den Produkten, der Verpackung und/oder Begleitdokumenten bedeuten, dass gebrauchte elektrische und elektronische Produkte und Batterien nicht über den Haushaltsmüll entsorgt werden dürfen.

Zur richtigen Handhabung, Rückgewinnung und Wiederverwertung von Altprodukten und gebrauchten Batterien bringen Sie diese bitte zu den gemäß der nationalen Gesetzgebung dafür zuständigen Sammelstellen.

Mit der korrekten Entsorgung dieser Produkte und Batterien helfen Sie dabei, wertvolle Ressourcen zu schonen und vermeiden mögliche negative Auswirkungen auf die Gesundheit und die Umwelt, die durch eine unsachgemäße Behandlung des Abfalls entstehen könnten.

Weitere Informationen zur Sammlung und Wiederverwertung von Altprodukten und Batterien erhalten Sie von Ihrer örtlichen Gemeindeverwaltung, Ihrem Müllentsorger oder dem Verkaufsort, an dem Sie die Waren erworben haben.

**Diese Symbole gelten ausschließlich in der Europäischen Union.**

**Für Länder außerhalb der Europäischen Union:**

Wenn Sie diese Gegenstände entsorgen wollen, wenden Sie sich bitte an Ihre lokalen Behörden oder Händler und fragen Sie dort nach der korrekten Entsorgungsweise.

K058a\_A1\_De

# VORSICHTSHINWEISE ZUM GEBRAUCH

## Aufstellungsort

Wählen Sie zur Aufstellung eine stabile Unterlage in der Nähe des Fernsehgerätes oder der Hi-Fi-Anlage, das bzw. die zum gemeinsamen Betrieb mit diesem Gerät vorgesehen ist.

**Vermeiden Sie eine Aufstellung dieses Gerätes an den folgenden Orten, da dies eine Verkürzung der Lebensdauer zur Folge haben kann:**

- Orte, die direkter Sonneneinstrahlung ausgesetzt sind
- Feuchte oder unzureichend belüftete Orte
- Orte, an denen extreme hohe oder tiefe Temperaturen auftreten
- Orte, an denen mechanische Schwingungen auftreten
- Orte mit einer hohen Staubkonzentration oder Rauch in der Atmosphäre
- Orte, an denen Öldampf, Wasserdampf oder hohe Wärme auftreten (z. B. eine Küche)



## Pflege und Instandhaltung

Verwenden Sie ein Poliertuch zum Reinigen des Einheit, indem Sie Staub durch sanftes Abwischen von den Außenflächen des Gerätes entfernen. Bei starker Verschmutzung tauchen Sie ein weiches Tuch in ein mit 5 bis 6 Teilen Wasser verdünntes neutrales Reinigungsmittel, wringen Sie das Tuch gründlich aus, und wischen Sie die Schmutzflecken ab. Verwenden Sie auf keinen Fall leichtflüchtige Lösungsmittel wie Farbverdünner oder Benzol zur Reinigung, da derartige Substanzen das Oberflächenfinish anlösen können. Versprühen Sie keine Insektizide im Umfeld des Einheit. Bitte lesen Sie vor der Verwendung eines chemisch behandelten Reinigungstuchs die dem Tuch beiliegende Gebrauchsanweisung.

## Stellen Sie keine Gegenstände auf dieses Gerät

Stellen Sie keine Gegenstände auf den Einheit.

## Zur Verhinderung von Überhitzung

Stellen Sie den Einheit nicht auf einem Verstärker oder einem anderen Gerät auf, das Wärme erzeugt. Achten Sie beim Einbau in einen Hi-Fi-Schrank darauf, den Einheit möglichst unterhalb eines Verstärkers oder anderen wärmeerzeugenden Gerätes aufzustellen.

## Schalten Sie das Gerät stets aus, wenn es nicht betrieben wird

Je nach dem Signalzustand von Fernsehsendungen kann es vorkommen, dass Rauschen auf dem Bildschirm erscheint, wenn das Fernsehgerät bei bereits eingeschaltetem Einheit eingeschaltet wird. Auch beim Empfang von Rundfunksendungen kann sich Rauschen bemerkbar machen, wenn der Einheit bereits eingeschaltet ist. Dabei handelt es sich jedoch nicht um eine Funktionsstörung des Fernsehgerätes, Tuners oder Einheit. Schalten Sie den Einheit in einem solchen Fall aus.

Wir danken Ihnen, dass Sie sich für dieses Produkt von TAD entschieden haben. Lesen Sie sich bitte diese Bedienungsanleitung durch. Dann wissen Sie, wie Sie Ihr Gerät richtig bedienen. Bewahren Sie sie an einem sicheren Platz auf, um auch zukünftig nachschlagen zu können.

<b>VORSICHTSHINWEISE ZUM GEBRAUCH.....</b>	<b>4</b>
Aufstellungsort .....	4
Pflege und Instandhaltung .....	4
<b>EINLEITUNG .....</b>	<b>6</b>
Inspiration für hohen Musikgenuss.....	6
Merkmale .....	6
<b>VOR DER INBETRIEBNAHME .....</b>	<b>7</b>
Überprüfen des mitgelieferten Zubehörs .....	7
Einlegen der Batterien .....	7
<b>ANORDNUNG UND FUNKTION DER BEDIENELEMENTE.....</b>	<b>8</b>
Frontplatte.....	8
Rückwand .....	9
Fernbedienung.....	10
<b>AUFSTELLUNG UND ANSCHLÜSSE .....</b>	<b>11</b>
Aufstellung .....	11
Anschließen .....	12
<b>BESONDERE EINSTELLUNGEN.....</b>	<b>14</b>
Umschalten des Eingangsmodus des Einheit.....	14
Passen Sie die Lautstärke an .....	14
Zur Feststellung der Line-Ausgänge auf ihr Maximum.....	14
Umschalten des Display-Anzeigemodus.....	14
USB-Anschluss (Standardeinstellungen) .....	15
U1 (AudioClass 1.0) .....	15
U2 (AudioClass 2.0) .....	15
Reduzierung des Ausgangspegels von DSD-Signalen .....	16
ECO-Modus (Energiesparmodus) .....	16
Rückstellung (ALL RESET).....	16
<b>STÖRUNGSBESEITIGUNG .....</b>	<b>17</b>
<b>TECHNISCHE DATEN.....</b>	<b>19</b>

## Inspiration für hohen Musikgenuss

Das Unternehmen Technical Audio Devices Laboratories, Inc. (TADL) entwickelte sich aus dem Wunsch, Technologien für eine perfekte Reproduktion des reinen Klangs einer Live-Darbietung zu entdecken und diese mit kompromisslosem handwerklichen Können zu vereinigen. Wir haben diese Grundeinstellung von Bart Locanthi – weltweit als führender Sound-Technologie-Experte anerkannt – geerbt, dessen Überzeugung es war, dass eine echte Technologie ihren Grundlagen treu bleibt und dass der Klangqualität eine größere Bedeutung zukommt als reinen technischen Feinessen.

Bei TADL bemühen wir uns ständig um Verfeinerungen der Technologie bei der Entwicklung von Geräten, die eine Reproduktion von Musik erlauben, bei der die Energie und Eindrucksstärke einer Live-Darbietung heraufbeschworen werden.

## Merkmale

### Übernahme der neu entwickelten USB-Engine der 3. Generation

Die Betriebsverzögerung des internen FPGA-Schaltkreises wurde erheblich reduziert, die geringe charakteristische Verzerrung wurde verbessert und zudem reagiert das PCM-Signal auf die Abtastfrequenz bis 384 kHz und die Bit-Zahl bis 32 Bit. Die Übertragung des DSD-Signal-DoP-Systems reagiert auf die maximale Abtastfrequenz von 11,2 MHz.

### Ausgestattet mit Lautstärke des Line-Ausgangs als digitales Mediencenter

Da die Lautstärke des Line-Ausgangs angebracht ist, kann das einfache System nur durch Verbindung eines Leistungsverstärkers konfiguriert werden. Mit einer Vielzahl unterstützter Medien sollte dieses Gerät für den Genuss feinsten Klangqualität als digitales Mediencenter genutzt werden. Das Gerät ist mit einem unabhängigen Kopfhörer-Lautstärkeregelung ausgestattet.

### Master-Taktgeber mit ultrahohem C/N\*-Verhältnis und UPCG\*\*

Die Verringerung des Gesamtbetrags von Master-Taktgeber-Jitter wurde bereits früher als geeignete Maßnahme zur Erzielung einer noch höheren Klangqualität vorgeschlagen. TAD Labs hat diese Maßnahme noch verfeinert, indem sich die Ingenieure auf die Verringerung von Jitter im Seitenband des Tiefenbereichs relativ zu den Mittenfrequenzen konzentrierten, was zur Entwicklung eines neuen Ultrahochpräzisions-Kristallgenerators (UPCG) führte.

Auf der Grundlage von Technologien, die für Hochgeschwindigkeits-Digital-Basisstationsrelais-Ausrüstungen entwickelt wurden, liefert der Master-Taktgeber mit seinen Spezialoszillatoren und seiner äußerst reinen Leitfähigkeit die unübertroffene Leistung, die von einem CD-Player gefordert wird, so dass dieser die auf der Disc aufgezeichneten Signale mit absoluter Originalgetreue reproduzieren kann.

\*C/N: Träger-Rausch-Verhältnis

\*\*UPCG: Ultrahochpräzisions-Kristallgenerator

### Doppel-Differential-D/A-Wandler

Zwei parallelgeschaltete Digital-Audio-Wandler von Burr-Brown verbessern die Klangleistung in allen messbaren Aspekten, einschließlich von Signal-Rauschabstand, Linearität, Dynamikumfang und Klirr. Diese Merkmale sorgen für eine originalgetreue Wiedergabe selbst delikater Audiosignale, wodurch eine größere Breite und Tiefe bei der Reproduktion von Musik erhalten wird.

### Netzgerät

Dieses Gerät hat eine analoge und eine digitale Einheit, von der jede mit einem spezialisierten großformatigen Ringkerntrafo ausgestattet ist, der durch hohe Reaktionsleistung charakterisiert ist, Dynamik und geringes Rauschen kombiniert.

### Hochsteife Konstruktion mit niedrigem Massenschwerpunkt

Das hochsteife Aluminiumchassis unterdrückt die Einwirkungen von externen mechanischen Schwingungen. Die massive, schwere Basis wurde so angeordnet, dass der Massenschwerpunkt niedriger liegt, wodurch mechanische Schwingungen weiter reduziert werden. Gemeinsam ermöglichen diese Konstruktionsmerkmale eine Wiedergabe von Musiksignalen mit hoher Stabilität, während die durch Lautsprecher-Schalldruck und andere Quellen verursachten mechanischen Schwingungen keinen negativen Einfluss ausüben können.

### Hochpräzisions-D/A-Wandler

Die Signalumwandlung wird von einem Hochpräzisions-D/A- und Abstraten-Wandler ausgeführt, das Reclocking von einem ultrahochreinen Master-Taktgeber.

### ISO-Montage-Technologie

Dieses Gerät nutzt einen Isolator mit Stachelkonstruktion, vererbt von der Referenz-Serie.

Daher wurde eine weitere Stufe der Vibrationssteuerung implementiert.

Erleben Sie die Verschmelzung eines hochgradig dimensionalen Klangbildes und eines akustischen Feldes mit beispielloser Auflösung.

## Überprüfen des mitgelieferten Zubehörs

Bitte vergewissern Sie sich nach dem Auspacken, dass alle nachstehend aufgeführten Zubehörartikel vollständig im Verpackungskarton enthalten sind.

- Fernbedienung x 1
- Bedienungsanleitung (dieses Dokument)
- Filzaufkleber x 3 (Der Filzaufkleber soll verhindern, dass der Dämpfer Kratzer auf dem Boden usw. hinterlässt. Verwenden Sie ihn bei Bedarf.)
- Netzkabel (Modell für Europa, Asien) 2-Stift-Steckerausführung (für europäische Länder außer Großbritannien)

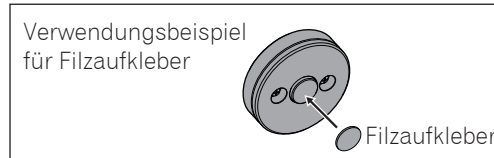
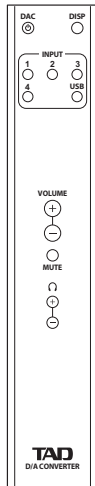

- Netzkabel (Modell für USA, Kanada) 3-Stift-Steckerausführung (für Großbritannien, Singapur, Malaysia und Hongkong)

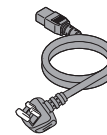
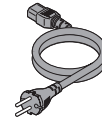

## Einlegen der Batterien

Verwenden Sie AAA- (SUM-4) Mangan- (R03) oder Alkalin- (LR03) Trockenbatterien.

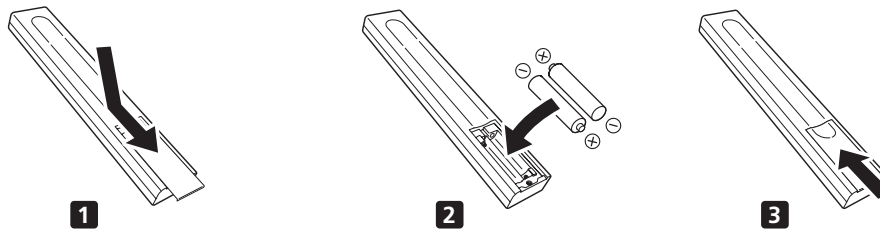

Wechseln Sie die Batterien aus, sobald die Reichweite der Fernbedienung deutlich abgenommen hat.

### ! WARNUNG

- Vermeiden Sie den Gebrauch und die Aufbewahrung von Batterien in direkter Sonneneinstrahlung oder an anderen Orten, die hohen Temperaturen ausgesetzt sind, z. B. in einem mit geschlossenen Fenstern und Türen in praller Sonne geparkten Fahrzeug oder in der Nähe einer Heizung. Dies kann zu einem Auslaufen von Batterieelektrolyt, Überhitzung, Explosion oder Brandausbruch führen. Außerdem kann die Lebensdauer der Batterien verkürzt oder ihre Leistung beeinträchtigt werden.
- Halten Sie Batterien stets außerhalb der Reichweite von Kleinkindern. Falls eine Batterie versehentlich verschluckt wurde, ist unverzüglich ärztliche Behandlung aufzusuchen.

### ! ACHTUNG

Unsachgemäßer Gebrauch kann zu einem Auslaufen von Batterieelektrolyt und Platzen der Batterien führen, was Verletzungen und Sachschäden zur Folge haben könnte. Bitte beachten Sie daher sorgfältig die folgenden Vorsichtshinweise:

- Verwenden Sie auf keinen Fall eine gebrauchte und eine frische Batterie gemeinsam.
- Achten Sie beim Einlegen der Batterien in das Batteriefach darauf, die negative Klemme im Inneren Batteriefachs nicht durch das Ende der Batterie mit dem Minuspol (-) zu verbiegen, da dies einen Kurzschluss, ein Auslaufen von Batterieelektrolyt und/oder Überhitzung verursachen kann.
- Legen Sie die Batterien unter Beachtung der Polaritätsmarkierungen (+, -) im Inneren des Batteriefachs ein.
- Verwenden Sie ausschließlich Mangan- oder Alkali-Mikrozellen des Typs R03 bzw. LR03 (SUM-4, Größe „AAA“).
- Wenn die Fernbedienung längere Zeit über (mindestens einen Monat lang) nicht verwendet werden soll, entfernen Sie die Batterien aus dem Batteriefach, um eine Beschädigung durch Auslaufen von Batterieelektrolyt zu vermeiden. Falls Elektrolyt ausgelaufen ist, reinigen Sie das Innere des Batteriefachs gründlich, bevor Sie neue Batterien einlegen.
- Bitte beachten Sie bei der Entsorgung verbrauchter Batterien sorgfältig die einschlägigen gesetzlichen Auflagen und Umweltschutzbestimmungen.

# ANORDNUNG UND FUNKTION DER BEDIENELEMENTE

## Frontplatte

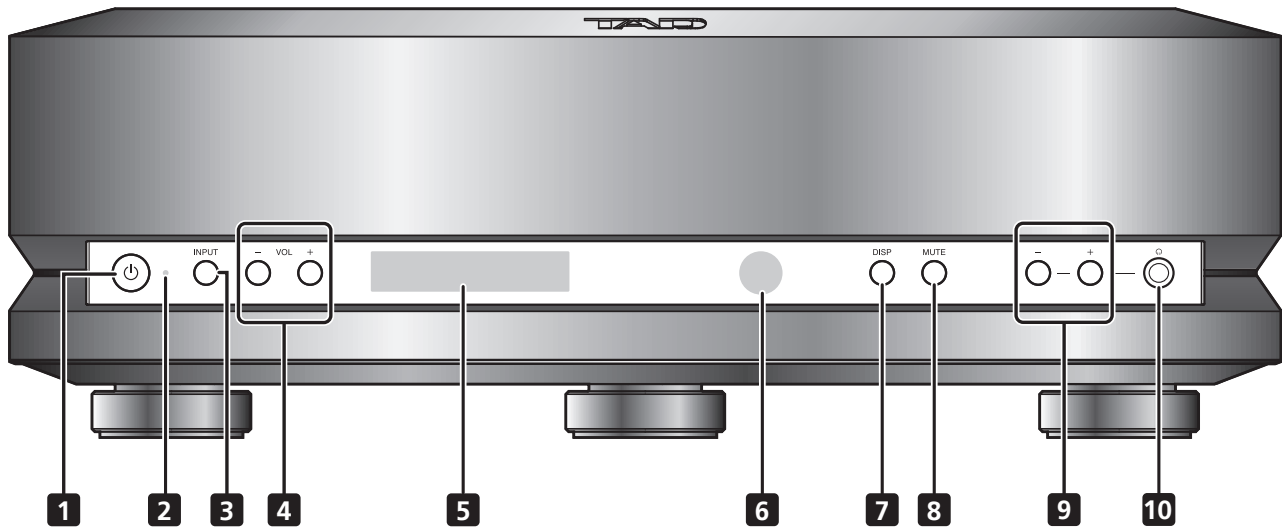

### 1 Netzschalter

Mit dieser Taste wird das Gerät eingeschaltet und in den Bereitschaftszustand umgeschaltet.

### 2 Betriebsanzeige

Diese Anzeige kennzeichnet den aktuellen Betriebszustand des Gerätes.

Leuchtet gelb: Einschaltzustand (Gerät kann betätigt werden.)

Aus: Bereitschaftszustand (Netzstecker ist an eine Netzsteckdose angeschlossen und Gerät ist betriebsbereit.)

### 3 Eingangswahlta<sup>ste</sup> INPUT

Diese Taste dienen zur Wahl der Eingangsquelle.

### 4 Lautstärkeregel<sup>tasten</sup> VOL (-/+)

Mit diesen Tasten wird der Lautstärkepegel des an den Line-Ausgangsbuchsen anliegenden Signals eingestellt.

#### Hinweis

- Diese Knöpfe werden in ihrem ALL RESET-Status deaktiviert und die Ausgabe wird mit ihrem maximalen Wert fixiert. Um diese Tasten funktionsfähig zu machen, halten Sie die Taste **VOL (-)** mehrere Sekunden lang gedrückt.

### 5 Display

In diesem Display erscheinen grafische Informationen über die zahlreichen Operationen und Funktionen des Einheit.

### 6 Fernbedienungssignal-Sensor

Um das Gerät fernzubedienen, richten Sie den Geber der Fernbedienung auf diesen Sensor. Die Reichweite der Fernbedienung beträgt ca. 7 Meter.

### 7 Display-Taste DISP

Diese Taste dient zum Umschalten oder Verdecken der im Display angezeigten Informationen.

### 8 Stummschaltungstaste MUTE

Drücken Sie diese Taste, um den Ton vorübergehend stummzuschalten.

### 9 Kopfhörer-Lautstärkeregel<sup>tasten</sup> (-/+)

Mit diesen Tasten wird der Lautstärkepegel des über den Kopfhörer wiedergegebenen Tons eingestellt.

### 10 Kopfhörerbuchse

Hier wird der Stecker eines Kopfhörers angeschlossen.

## ACHTUNG

- Achten Sie vor der Herstellung eines direkten Anschlusses an einen Leistungsverstärker (ohne einen zwischengeschalteten Vorverstärker) unbedingt darauf, den Lautstärkepegel auf „0“ (Null) einzustellen. Wenn die Verbindung mit auf einen hohen Wert eingestellter Lautstärke hergestellt wird, wird übermäßige Lautstärke erzeugt, was das Gerät und Ihr Gehör schädigen kann.
- Alle Anzeige können über die Schalter an Hauptgerät oder Fernbedienung (falls angebracht) ausgeschaltet werden. Die Stromversorgung wird jedoch nicht unterbrochen. Damit das Gerät vollständig von der Stromversorgung getrennt wird, müssen Sie den Netzstecker (Trennvorrichtung) aus der Steckdose ziehen. Platzieren Sie dieses Gerät in der Nähe der Steckdose, damit der Netzstecker (Trennvorrichtung) leicht zugänglich ist.
- Vor einer Urlaubsreise oder einem anderen längeren Nichtgebrauch des Gerätes sollte der Netzstecker von der Netzsteckdose getrennt werden.

## Rückwand

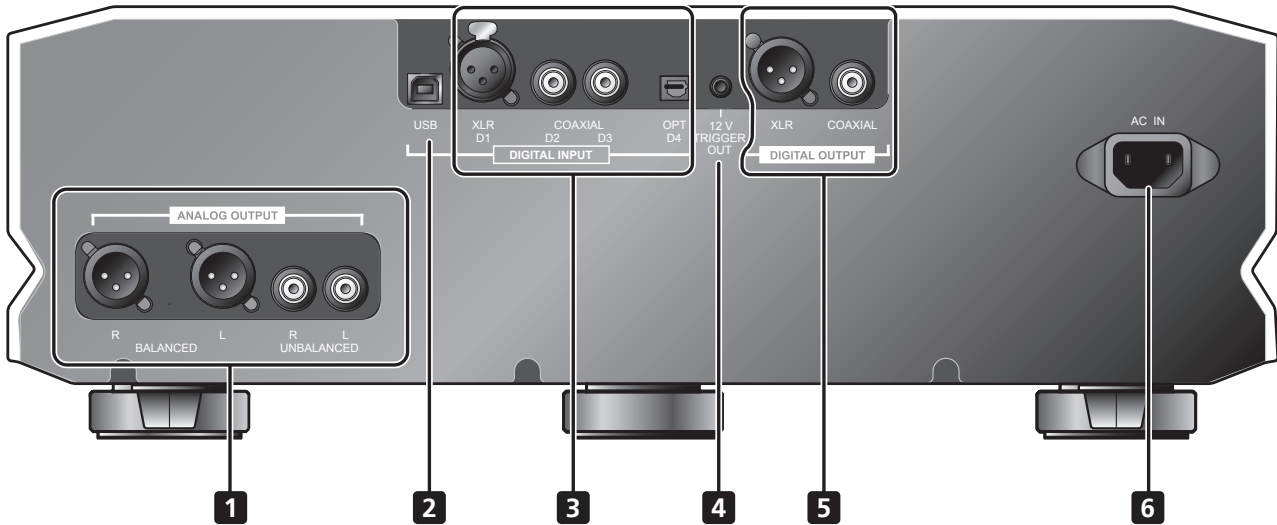

### 1 Analoge Ausgangsbuchsen ANALOG OUTPUT

Diese Buchsen dienen zum Anschluss eines Vorverstärkers.

- BALANCED: symmetrische XLR-Buchsen-Ausführung
- UNBALANCED: unsymmetrische Cinchbuchsen-Ausführung

### 2 USB-Anschluss

Verbinden Sie diesen Anschluss über ein USB-Kabel mit einem Computer.

### 3 Digitale Eingangsbuchsen DIGITAL INPUT

Verbinden Sie diese Buchsen jeweils mit der entsprechenden digitalen Ausgangsbuchse einer anderen Komponente.

- XLR: XLR-Buchsen-Ausführung (symmetrisch) (D1)
- COAXIAL: Koaxialbuchsen-Ausführung (D2, D3)
- OPT: Lichtleiterbuchsen-Ausführung (optisch) (D4)

### 4 Eingangsbuchse 12 V TRIGGER OUT

Wenn dieses Gerät mit einem externen Gerät mit einem 12-V-Auslösereingang verbunden ist, kann das externe Gerät zwischen „Einschalten“ und „Bereitschaft“ umgeschaltet werden, indem Sie dieses Gerät zwischen „Einschalten“ und „Bereitschaft“ umschalten.

**Buchsenausführung:** Ø 3,5 mm, monaurale Minibuchse

#### Betriebsbedingungen:

Wenn dieses Gerät eingeschaltet ist, wird „H“ ausgegeben. Wenn sich dieses Gerät im Bereitschaftsmodus befindet, wird „L“ ausgegeben.

### 5 Digitale Ausgangsbuchsen DIGITAL OUTPUT

Verbinden Sie diese Buchsen jeweils mit der entsprechenden digitalen Eingangsbuchse einer anderen Komponente.

- XLR: XLR-Buchsen-Ausführung (symmetrisch)
- COAXIAL: Koaxialbuchsen-Ausführung

### 6 Netzeingang (AC IN)

Hier wird das mitgelieferte Netzkabel angeschlossen.

# Fernbedienung

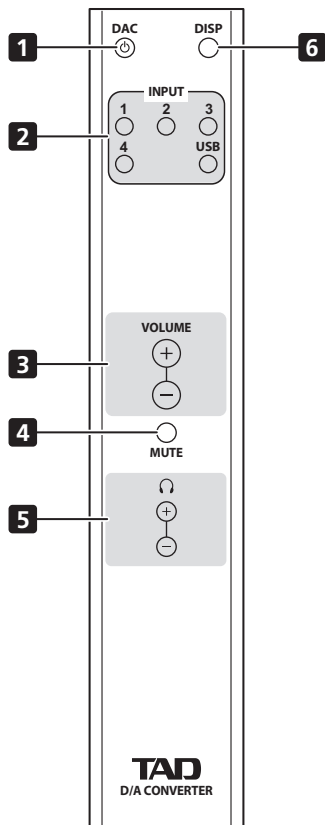

## 1 Taste $\odot$ DAC

Mit dieser Taste wird das Gerät eingeschaltet und in den Bereitschaftszustand umgeschaltet.

## 2 Eingangswahlkosten INPUT

Diese Taste dienen zur Wahl der Eingangsquelle.

## 3 Lautstärkeregelkosten VOLUME (+/-)

Mit diesen Tasten wird der Lautstärkepegel des an den Line-Ausgangsbuchsen anliegenden Signals eingestellt. Einzelheiten finden Sie unter „Passen Sie die Lautstärke an“ und „Zur Feststellung der Line-Ausgänge auf ihr Maximum“ auf Seite 14.

## 4 Stummschaltungstaste MUTE

Drücken Sie diese Taste, um den Ton vorübergehend stummzuschalten.

Wenn der MUTE-Modus aktiv ist, wird [ - - ] als Lautstärke angezeigt.

## 5 Kopfhörer-Lautstärkeregelkosten (-/+)

Mit diesen Tasten wird der Lautstärkepegel des über den Kopfhörer wiedergegebenen Tons eingestellt.

## 6 Display-Taste DISP

Diese Taste dient zum Umschalten oder Verdecken der im Display angezeigten Informationen.

## Wirkungsbereich der Fernbedienung

Um den Einheit zu betätigen, richten Sie den Geber der Fernbedienung auf den Fernbedienungssignal-Sensor an der Frontplatte des Gerätes, wobei der in der beigefügten Abbildung gezeigte Betriebsbereich einzuhalten ist.

- Wenn sich Hindernisse auf dem Signalübertragungsweg zwischen dem Geber und dem Fernbedienungssignal-Sensor an der Frontplatte befinden oder der Winkel zwischen Geber und Fernbedienungssignal-Sensor zu groß ist, werden die Infrarotsignale u. U. nicht empfangen, so dass das Gerät nicht auf die Signale der Fernbedienung anspricht.
- Funktionsstörungen können auftreten, wenn der Einheit in der Nähe anderer Elektrogeräte betrieben wird, die Infrarotsignale abgeben, oder wenn die Fernbedienungen derartiger Geräte in der Nähe dieses Gerätes verwendet werden. Umgekehrt kann ein Gebrauch dieser Fernbedienung in der Nähe von anderen mit Infrarotsignalen arbeitenden Geräten Funktionsstörungen der betreffenden Geräte verursachen.
- Wechseln Sie die Batterien aus, sobald die Reichweite der Fernbedienung deutlich abgenommen hat.
- Wenn der Fernbedienungssignal-Sensor an der Frontplatte direkter Sonneneinstrahlung oder dem Licht von Fluoreszenzleuchten ausgesetzt ist, arbeitet die Fernbedienung möglicherweise nicht einwandfrei. In einem solchen Fall müssen Sie entweder den Aufstellungsort des Gerätes ändern oder für einen größeren Abstand der Fluoreszenzleuchten sorgen.

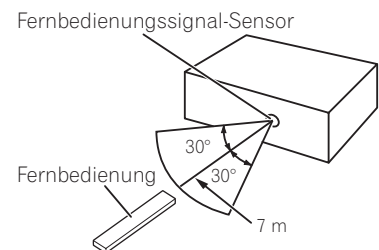



## Aufstellung

### **WARNUNG**

- Stellen Sie das Gerät auf einer ebenen und stabilen Unterlage auf, deren Tragvermögen für das Gewicht des Gerätes ausreicht, da Verletzungen und Sachschäden die Folge sein können, falls das Gerät herunterfällt. Achten Sie vor der Aufstellung des Gerätes auf einem Bücherregal oder einer ähnlichen Unterlage unbedingt darauf zu überprüfen, dass das Tragvermögen des Regals ausreicht.
- Stellen Sie auf keinen Fall irgendwelche Gegenstände auf das Gerät, und decken Sie das Gerät nicht mit Tüchern usw. ab, da die Wärmeabfuhr dadurch beeinträchtigt werden kann, was Überhitzung und eine Beschädigung zur Folge haben kann.

### **ACHTUNG**

- Halten Sie bei der Aufstellung des Gerätes einen Mindestabstand von 10 cm zu Wänden oder anderen Oberflächen ein. Um die Wärmeabfuhr zu erleichtern, sollte das Gerät in einem ausreichenden Abstand von anderen Elektrogeräten aufgestellt werden. Beim Einbau des Gerätes in einen Hi-Fi-Schrank ist ein Mindestabstand von 10 cm oberhalb, an der Rückseite und an beiden Seiten des Gerätes einzuhalten. Wenn kein ausreichender Belüftungsraum im Umfeld des Gerätes vorhanden ist, kann dies Überhitzung und Brandausbruch verursachen.
- Stellen Sie das Gerät auf keinen Fall auf einem Teppich, Polster oder einer anderen weichen Unterlage oder an einem engen Platz auf, an dem keine ausreichende Belüftung im Umfeld des Gerätes gewährleistet ist.

# Anschließen

## ⚠️ ACHTUNG

- Achten Sie unbedingt darauf, den Einheit und die übrigen Komponenten erst dann einzuschalten, nachdem alle Anschlüsse hergestellt worden sind.
- Achten Sie stets darauf, den Netzschalter auszuschalten und den Netzstecker des Netzkabels von der Netzsteckdose zu trennen, bevor Sie irgendwelche Anschlüsse herstellen oder ändern. Schließen Sie das Netzkabel erst dann an, nachdem alle anderen Anschlüsse hergestellt worden sind.
  1. Schließen Sie die anderen Komponenten an dieses Gerät an.
  2. Schließen Sie das mitgelieferte Netzkabel an den Netzeingang AC IN des Einheit an.
  3. Schließen Sie den Netzstecker des Netzkabels an eine Standard-Netzsteckdose an.

## Bei Verbindung eines Gerätes mit einer Vorverstärker-Funktion

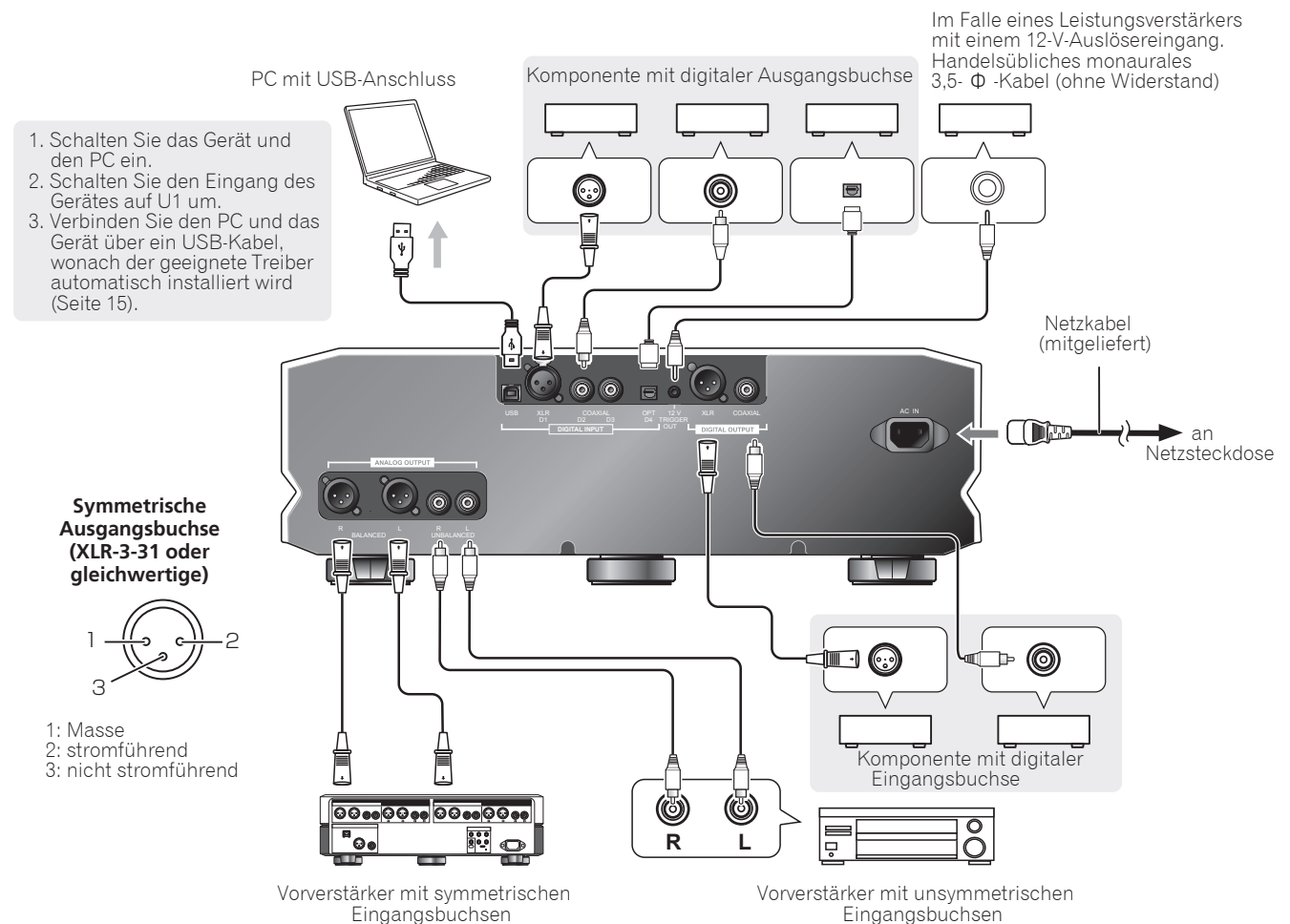

## ✍️ Hinweis

### Über den symmetrischen/asymmetrischen Line-Ausgang

- Der Anfangswert beim Line-Ausgang ist 30. Einzelheiten finden Sie unter „Zur Feststellung der Line-Ausgänge auf ihr Maximum“ auf Seite 14.

## Bei Verbindung mit einem Leistungsverstärker

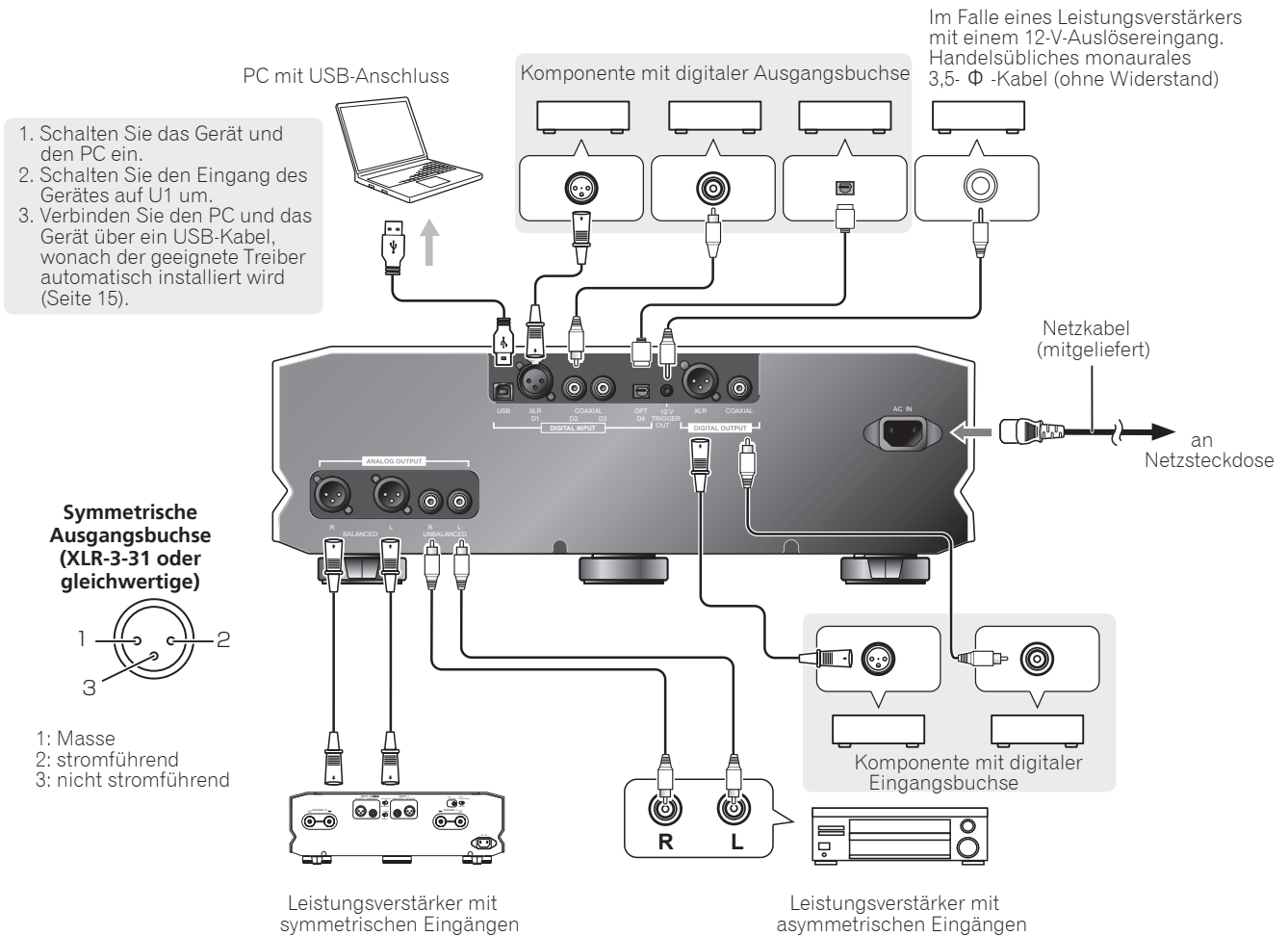

### Lautstärke des Line-Ausgangs

DA die Lautstärke des Line-Ausgangs angebracht ist, kann das einfache System nur durch Verbindung eines Leistungsverstärkers konfiguriert werden.

### Über den symmetrischen/asymmetrischen Line-Ausgang

- Der Anfangswert beim Line-Ausgang ist 30. Einzelheiten finden Sie unter „Passen Sie die Lautstärke an“ auf Seite 14.

## ⚠ ACHTUNG

- Achten Sie vor der Herstellung eines direkten Anschlusses an einen Leistungsverstärker (ohne einen zwischengeschalteten Vorverstärker) unbedingt darauf, den Lautstärkepegel auf „0“ (Null) einzustellen. Wenn die Verbindung mit auf einen hohen Wert eingestellter Lautstärke hergestellt wird, wird übermäßige Lautstärke erzeugt, was das Gerät und Ihr Gehör schädigen kann.

# BESONDERE EINSTELLUNGEN

## Umschalten des Eingangsmodus des Einheit

- **Drücken Sie die Taste INPUT an der Frontplatte (oder eine der Tasten INPUT an der Fernbedienung).**

Bei jeder Betätigung der Taste **INPUT** an der Frontplatte wechselt der Eingangsmodus in der nachstehend gezeigten Reihenfolge:



- In der Standardeinstellung des Gerätes wird stets die Abtastrate eines erfassten Eingangssignals im Display angezeigt. Wenn kein Eingangssignal erfasst wird, erscheint die Anzeige [ - - - ] im Display.
- Die Abtastrate wird in Einheiten von kHz angezeigt, wobei Dezimalwerte weggelassen werden.
- Im Fall von DSD-Signalen wird **[dSd]** bei 2,8-MHz-Modulation, **[dSd2]** bei 5,6-MHz-Modulation und **[dSd4]** bei 11,2-MHz-Modulation angezeigt.
- Wenn ein Eingangssignal nach Umschalten des Anzeigemodus erfasst wird, erscheint **[ U1 ]** im Display; wird kein Eingangssignal erfasst, erscheint die Anzeige **[ U1- - ]**.

## Passen Sie die Lautstärke an

### Passen Sie symmetrischen/asymmetrischen Line-Ausgang an

Bei Verbindung mit einem Leistungsverstärker.

Der Anfangswert beim Line-Ausgang ist **30**.

- **Nehmen Sie mit der Taste VOL (-/+) am Hauptgerät und der Taste VOLUME (+/-) in der Mitte der Fernbedienung Anpassungen vor.**

Während des Betriebs wird die Zeit- oder Abtastfrequenzanzeige auf die Lautstärkeanzeige des Line-Ausgangs umgeschaltet.

#### Hinweis

- Achten Sie vor der Herstellung eines direkten Anschlusses an einen Leistungsverstärker (ohne einen zwischengeschalteten Vorverstärker) unbedingt darauf, den Lautstärkepegel auf „**0**“ (**Null**) einzustellen. Wenn die Verbindung mit auf einen hohen Wert eingestellter Lautstärke hergestellt wird, wird übermäßige Lautstärke erzeugt, was das Gerät und Ihr Gehör schädigen kann.

## Einstellen der Kopfhörer-Lautstärke

- **Betätigen Sie die Lautstärkeregelstasten (-/+) links neben der Kopfhörerbuchse an der Frontplatte oder die Lautstärkeregelstasten (+/-) unterhalb des Kopfhörersymbols an der Fernbedienung.**

Die werkseitige Voreinstellung des Kopfhörer-Lautstärkepegels ist **50**. Dieser Wert kann separat von den Werten für den symmetrischen/unsymmetrischen Line-Ausgangspegel eingestellt werden.

## Zur Feststellung der Line-Ausgänge auf ihr Maximum

Bei Verbindung eines Gerätes, Rekorders usw. mit Vorverstärker-Funktion.

1. **Drücken Sie die Taste VOL (+) des Hauptgerätes, bis die Anzeige den maximalen Wert von 78 anzeigt.**

2. **Halten Sie bei auf das Maximum eingestelltem Wert die Taste VOL (+) gedrückt.**

Der Line-Ausgang wird auf den maximalen Wert festgestellt, und die Tasten **VOL (-/+)** des Hauptgerätes und die mittleren Tasten **VOLUME (+/-)** der Fernbedienung werden deaktiviert.

Zu dieser Zeit wird die Lautstärkeanzeige des Line-Ausgangs auf Zeit- oder Abtastfrequenzanzeige umgeschaltet.

Aktivieren Sie die Lautstärke-Funktion wieder vom auf den maximalen Wert festgestellten Status, indem Sie die Taste **VOL (-)** gedrückt halten.

Die Line-Ausgabe wird auf 30 (Ausgangswert) eingestellt und die Lautstärke-Funktion wird deaktiviert.

## Umschalten des Display-Anzeigemodus

- **Betätigen Sie die Taste DISP an der Frontplatte oder an der Fernbedienung.**

Bei jeder Betätigung der Taste wechselt der Anzeigemodus in der nachstehend gezeigten Reihenfolge:

#### Bei fest eingestelltem Line-Ausgangspegel

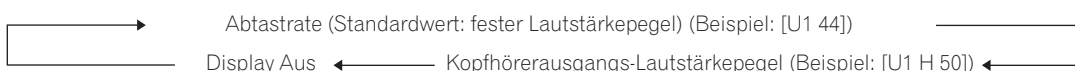

#### Bei variablem Line-Ausgangspegel



## USB-Anschluss (Standardeinstellungen)

Wenn dieses Gerät über ein USB-Kabel mit einem Computer verbunden wird, kann das Gerät zur Wiedergabe von Musikdateien verwendet werden, die auf dem Computer abgespeichert sind (abhängig vom Typ der auf dem Computer abgespeicherten Datenträger).

1. **Betätigen Sie die Taste INPUT an der Frontplatte zur Wahl des Eingangs U1.**
2. **Schalten Sie den Computer ein.**
3. **Nachdem Sie das Gerät über ein USB-Kabel mit dem Computer verbunden haben, wird der geeignete Treiber automatisch installiert.**

### U1 (AudioClass 1.0)

- Die folgenden Abtastraten werden unterstützt: 44,1 kHz, 48 kHz, 88,2 kHz und 96 kHz.
- USB 2.0 High-speed wird unterstützt.



#### Hinweis

- Ein einwandfreier Betrieb ist mit den folgenden Betriebssystemen bestätigt worden: Windows 8 (64 Bit), Windows 7, Windows Vista (32 Bit), Mac OS 10.8, Mac OS 10.7 und Mac OS 10.6. Bei Einsatz mit anderen Betriebssystemen und Versionen ist kein einwandfreier Betrieb gewährleistet.
- Zur Wiedergabe von Musikdateien mit einer hohen Abtastrate (96 kHz/24 Bit, 88,2 kHz/24 Bit usw.) kann eine Justierung der Software-Einstellungen am Computer erforderlich sein. Einzelheiten hierzu finden Sie in der Dokumentation der jeweils am Computer verwendeten Wiedergabe-Software.

### U2 (AudioClass 2.0)

- Zusätzlich zum USB-Standardmodus kann der Modus U2 (AudioClass 2.0 DoP) verwendet werden, der das DoP-Format mit den Abtastraten 176,4 kHz, 192 kHz, 352,8 kHz und 384 kHz sowie eine DSD-Signalübertragung unterstützt.
- PCM-Daten mit einer maximalen Abtastrate von 384 kHz sowie DSD-Daten mit einer maximalen Abtastrate von 11,2 MHz übertragen werden (Stand: August 2021).

#### Hinweis

- Ein einwandfreier Betrieb ist mit den folgenden Betriebssystemen bestätigt worden: Windows10 (32 Bit/64 Bit), Mac OS 11, Mac OS 10.15, Mac OS 10.8, Mac OS 10.7, Mac OS 10.6.
- Bei Verwendung eines Mac-Computers stellen Sie den Eingang dieses Gerätes auf U2 ein und verbinden das Gerät über ein USB-Kabel mit dem Computer, wonach der geeignete Treiber automatisch installiert wird.
  1. **Bei Verwendung eines Windows-Datenendgerätes laden Sie den geeigneten Treiber bitte von der TAD-Website (<http://tad-labs.com>) herunter. Anweisungen zur Installation des Treibers finden Sie auf der TAD-Website.**
    - Bei Verwendung eines Mac-Computers ist keine manuelle Installation eines Treibers erforderlich. Der Treiber wird automatisch installiert, sobald das Gerät über ein USB-Kabel mit dem Computer verbunden worden ist.
    - Um einen Internet, Anschluss nutzen zu können, müssen Sie einen Vertrag mit einem Internet-Dienstanbieter abschließen und die entsprechenden Gebühren entrichten.
  2. **Drücken Sie im Bereitschaftszustand des Gerätes gleichzeitig die Taste INPUT an der Frontplatte und den Netzschalter .** Daraufhin wechselt die Anzeige des USB-Eingangs von [ U1 ] auf [ U2 ].
  3. **Schalten Sie den Computer ein.**
  4. **Nachdem Sie das Gerät über ein USB-Kabel mit dem Computer verbunden haben, schalten Sie den Eingang des Gerätes auf U2 um.**
  5. **Um den aktuellen Modus aufzuheben, schalten Sie das Gerät in den Bereitschaftszustand um und drücken Sie dann den Netzschalter , während Sie die Taste INPUT an der Frontplatte gedrückt halten.** Der aktuelle Modus kann auch aufgehoben werden, indem Sie die Funktion ALL RESET zur Rückstellung des Gerätes verwenden.

#### ACHTUNG

- Wenn ein Windows-Datenendgerät ohne installierten Treiber oder eine Mac OS-Version (10.5 usw.) verwendet wird, die keine Unterstützung des Modus U2 bietet, darf der Modus U2 nicht aktiviert und das Gerät nicht an den Computer angeschlossen werden, da dies zu einem Systemabsturz führen kann.

## Hinweis

### Digitalausgang bei Signalzuleitung über den USB-Eingang

- Wenn es sich beim Eingangssignal um ein DSD-Signal handelt, wird dieses vor der Ausgabe über den Digitalausgang in ein PCM-Signal mit einer Abtastrate von 88,2 kHz umgewandelt.
- Wenn das Eingangssignal eine Abtastrate von 384 kHz oder 354,8 kHz aufweist, wird dieses nach Umwandlung auf 192 kHz bzw. 176,4 kHz über den Digitalausgang ausgegeben.
- Eingangssignale mit einer anderen Abtastrate werden unverändert ausgegeben.

## Reduzierung des Ausgangspegels von DSD-Signalen

Wenn die über den USB-Eingang zugeleiteten DSD-Signale bei der Wiedergabe übermäßig laut und verzerrt sind, kann der Ausgangspegel reduziert werden, um die Klangqualität zu verbessern. Der Anfangswert für die DSD-Modulationsrate ist werkseitig auf **50 %** (hohe Ausgabestufe) voreingestellt.

- **Drücken Sie die Kopfhörer-Lautstärkeregelungstaste VOLUME (–), während Sie die Taste MUTE an der Frontplatte gedrückt halten.**



Bei jeder Betätigung der Taste wird abwechselnd zwischen den DSD-Modulationsraten **50 %** (hoher Ausgangspegel) und **100 %** (niedriger Ausgangspegel) umgeschaltet.

## ECO-Modus (Energiesparmodus)

Wenn in diesem Modus innerhalb von 30 Minuten kein Eingangssignal erfasst wird, schaltet das Gerät automatisch in den Bereitschaftszustand um.

Modell für USA: **ECO OFF** (Standardeinstellung)

Modell für Europa: **ECO ON** (Standardeinstellung)

1. **Halten Sie im Bereitschaftszustand des Gerätes die Kopfhörer-Lautstärkeregelungstaste VOLUME (+) an der Frontplatte gedrückt, und drücken Sie dann den Netzschalter .** Dadurch wird der ECO Modus (Energiesparmodus) aktiviert.  
Im Display erscheint die Anzeige [ **ECO ON** ].
2. **Halten Sie im Bereitschaftszustand des Gerätes die Kopfhörer-Lautstärkeregelungstaste VOLUME (–) an der Frontplatte gedrückt, und drücken Sie dann den Netzschalter .** Dadurch wird der ECO-Modus (Energiesparmodus) deaktiviert.  
Im Display erscheint die Anzeige [ **ECO OFF** ].

## Rückstellung (ALL RESET)

Der Line-Ausgang ist auf den max. Wert (78) eingestellt.

Die Standardeinstellung des USB-Modus ist U1(AudioClass 1.0).

Nur Modell für Europa: bei Ausführung dieser Funktion wird der ECO-Modus (Energiesparmodus) auf **ECO OFF** eingestellt.

- **Halten Sie im Bereitschaftszustand des Gerätes die Taste MUTE gedrückt, und drücken Sie dann den Netzschalter .**

## ACHTUNG

- Achten Sie vor der Herstellung eines direkten Anschlusses an einen Leistungsverstärker (ohne einen zwischengeschalteten Vorverstärker) unbedingt darauf, den Lautstärkepegel auf **„0“ (Null)** einzustellen. Wenn die Verbindung mit auf einen hohen Wert eingestellter Lautstärke hergestellt wird, wird übermäßige Lautstärke erzeugt, was das Gerät und Ihr Gehör schädigen kann.

Vermeintliche Störungen sind häufig auf Bedienungsfehler zurückzuführen. Wenn Sie vermuten, dass eine Störung dieses Gerätes vorliegt, überprüfen Sie bitte zunächst die Hinweise der nachstehenden Tabelle. Manchmal kann die Störungsursache auch in einer anderen Komponente liegen. Überprüfen Sie die anderen Komponenten und alle in Betrieb befindlichen Elektrogeräte. Informationen zu Computereinstellungen finden Sie auf der TAD-Website (<http://tad-labs.com>). Wenn sich eine Störung anhand der unten angegebenen Abhilfemaßnahmen nicht beseitigen lässt, nehmen Sie bitte Kontakt mit Ihrem Fachhändler auf.

Störung	Mögliche Ursache	Abhilfemaßnahme
Auch bei Einstellung auf den richtigen Eingang erfolgt keine Tonausgabe.	Der Eingangsstecker ist nicht einwandfrei angeschlossen.	Überprüfen Sie den Anschluss.
	Die Stummschaltungs-Funktion des Verstärkers ist aktiviert.	Drücken Sie die Taste <b>MUTE</b> an der Frontplatte oder an der Fernbedienung, um die Stummschaltungs-Funktion zu deaktivieren.
	Der Ton ist zu leise.	Erhöhen Sie den Lautstärkepegel.
Rauschen macht sich selbst dann bemerkbar, wenn keine Eingangsquelle gewählt ist.	Das Rauschen wird in der Stromquelle erzeugt.	Überprüfen Sie den Netzanschluss des Computer; sind zu viele Netzstecker an die gleiche Netzsteckdose angeschlossen?
Der Digitaleingang liefert keinen Ton.	Der Digitalanschluss wurde nicht richtig hergestellt.	Überprüfen Sie den Digitalanschluss.
	Bei einem CD-Player, bei dem der Digitalausgangspegel eingestellt werden kann, ist dieser zu niedrig eingestellt.	Stellen Sie den Digitalausgangspegel des Players auf einen geeigneten Wert ein.
	Das Dateiformat wird nicht von der Digitalwiedergabe-Software des Computers unterstützt.	Wenn das Ausgabegerät auf ein anderes Audiosignalformat als PCM eingestellt ist (z. B. Dolby Digital, DTS usw.), stellen Sie es auf PCM ein.
Der USB-Eingang liefert keinen Ton.	<ul style="list-style-type: none"> <li>● Der Computer ist auf eine andere andere Eingangskomponente eingestellt.</li> <li>● Die Stummschaltungs-Funktion des Computers ist aktiviert.</li> </ul>	Überprüfen Sie die Klangeinstellungen des Computers.
	<ul style="list-style-type: none"> <li>● Anschlüsse wurden falsch hergestellt.</li> <li>● Das Gerät wird nicht vom Computer erkannt.</li> </ul>	<ul style="list-style-type: none"> <li>● Wenn der Eingang des Gerätes nach dem Anschließen an einen Computer auf USB umgeschaltet wird, kann es vorkommen, dass die Klangeinstellung des Computers auf eine andere Eingangskomponente umgeschaltet wird. Wählen Sie in einem solchen Fall TAD-USB1 ver2 oder TAD-USB2 ver2 als Eingang.</li> <li>● Überprüfen Sie die Anschlüsse erneut.</li> </ul>
	Das Dateiformat, das Betriebssystem oder die Wiedergabe-Software wird nicht unterstützt.	Vergewissern Sie sich, dass das Betriebssystem, die Software und die Abtastrate der Datei unterstützt werden (Seite 15).
Die Abtastrate des USB-Eingangs bleibt stets unverändert.	Abhängig von der Computereinstellung kann es vorkommen, dass die Abtastrate selbst dann unverändert bleibt, wenn Wiedergabedateien unterschiedliche Abtastraten aufweisen.	Überprüfen Sie die Computereinstellungen.
Computergeräusche (nicht Musik) sind vom USB-Eingang hörbar.	Abhängig von den Computereinstellungen kann es vorkommen, dass andere Computergeräusche als Musik vom USB-Eingang hörbar sind.	Überprüfen Sie die Computereinstellungen.

Störung	Mögliche Ursache	Abhilfemaßnahme
Wenn ein anderer Eingang als USB eingestellt ist, kann das Gerät keine Musikdateien mit der Wiedergabe-Software des Computers abspielen.	Wenn der USB-Eingang nicht gewählt ist, erkennt der Computer das Gerät nicht.	Schalten Sie auf den USB-Eingang um, und stellen Sie die Klangeinstellung des Computers auf TAD-USB1 ver2 oder TAD-USB2 ver2 zurück.
Das Gerät schaltet sich selbstständig aus.	Wenn der ECO-Modus (Energiesparmodus) aktiviert ist, schaltet das Gerät automatisch in den Bereitschaftszustand um, wenn innerhalb von 30 Minuten keinerlei Betriebsvorgang stattgefunden hat.	Stellen Sie den ECO-Modus (Energiesparmodus) auf OFF ein (Seite 16).
Die Displayanzeigen sind nicht ablesbar.	Der nutzbare Betrachtungswinkel des Displays beträgt jeweils 45° nach rechts und links von der Vorderseite des Gerätes aus.	Betrachten Sie das Display direkt von vorn aus.
	Das Display ist abgeschaltet worden.	Drücken Sie die Taste <b>DISP</b> , um die Display-Abschaltung aufzuheben.
Die Fernbedienung funktioniert nicht.	<ul style="list-style-type: none"> <li>● Die Batterien der Fernbedienung sind erschöpft.</li> <li>● Die Fernbedienung wird in einem zu großen Abstand vom Gerät verwendet.</li> <li>● Der Betätigungswinkel ist ungeeignet.</li> <li>● Der Signalübertragungsweg vom Fernbedienungsgeber zum Fernbedienungssignal-Sensor an der Frontplatte ist durch Hindernisse blockiert.</li> <li>● Starkes Licht von einer Fluoreszenzleuchte oder anderen Lichtquelle trifft direkt auf den Fernbedienungssignal-Sensor.</li> </ul>	<ul style="list-style-type: none"> <li>● Wechseln Sie die Batterien gegen neue Batterien aus.</li> <li>● Verwenden Sie die Fernbedienung innerhalb eines Abstands von 7 Metern und innerhalb eines Winkels von jeweils 30° nach rechts und links vor der Frontplatte.</li> <li>● Räumen Sie Hindernisse zwischen der Frontplatte und der Fernbedienung aus dem Weg, oder begeben Sie sich beim Gebrauch der Fernbedienung an einen anderen Ort.</li> <li>● Verändern Sie die Position von Lampen oder anderen Lichtquellen, um zu verhindern, dass starkes Licht auf die Fernbedienungssignal-Sensor trifft.</li> </ul>

Statische Aufladung und andere äußere Einwirkungen können eine Funktionsstörung dieses Gerätes verursachen. Trennen Sie den Netzstecker in einem solchen Fall einmal von der Netzsteckdose, und schließen Sie ihn dann erneut an. Durch diese einfache Rückstellung kann der normale Betriebszustand des Gerätes in den meisten Fällen wiederhergestellt werden. Falls sich die Störung auf diese Weise nicht beseitigen lässt, wenden Sie sich bitte an Ihren Fachhändler.

Dieses Gerät ist als ein Verbraucher-Audioprodukt (Audio/Video-Komponente) ausgelegt. Es ist weder für Dauerbetrieb als gewerbliche Hintergrundmusik-Quelle noch für den Gebrauch in Fahrzeugen, auf Schiffen oder im Freien vorgesehen.



## ■ Gehäuse

Modelltyp .....	D/A-Wandler
Eingangsbuchsen:	
Digital .....	XLR x 1; koaxial x 2; optisch x 1; USB (Standard-B-Typ) x 1
Unterstützte Abtastfrequenzen (XLR/koaxial) .....	44,1 kHz, 48 kHz, 88,2 kHz, 96 kHz, 176,4 kHz, 192 kHz
Unterstützte Abtastfrequenzen (optisch) .....	44,1 kHz, 48 kHz, 88,2 kHz, 96 kHz
Unterstützte Abtastfrequenzen (USB) .....	44,1 kHz <sup>*1</sup> , 48 kHz <sup>*1</sup> , 88,2 kHz <sup>*1</sup> , 96 kHz <sup>*1</sup> 176,4 kHz <sup>*1</sup> , 192 kHz <sup>*1</sup> , 352,8 kHz <sup>*2</sup> , 384 kHz <sup>*2</sup> DSD64 <sup>*2</sup> , DSD128 <sup>*2</sup> , DSD256 <sup>*2</sup>

\*1 Windows 8, Windows 7, Windows Vista, Mac OS 10.6 oder neuere Version

\*2 Windows 10, Mac OS 10.6 oder neuere Version

## USB-Systemumgebung:

USB-Anschluss..... USB 2.0 High-speed wird unterstützt

## Ausgangsbuchsen:

Digital .....	XLR x 1; koaxial x 1
Analog .....	symmetrisch x 1, unsymmetrisch x 1
Nennausgangsspannung .....	symmetrisch 4 V; unsymmetrisch 2 V (1 kHz 0 dB)
Signal-Rauschabstand .....	115 dB
Frequenzgang (Abtastrate 88,2 kHz oder höher) .....	10 Hz bis 40 kHz, -1 dB
Frequenzgang (Abtastrate 44,1 kHz) .....	10 Hz bis 20 kHz, -1 dB
Kopfhörer-Ausgangsbuchse .....	1
Empfohlene Impedanz .....	8 Ω bis 600 Ω
Ausgangsspannung .....	640 mV (32 Ω)

## Stromversorgung:

Modell für USA .....
 120 V Wechselstrom, 60 Hz |

Modell für Europa und Asien.....

 220 V bis 240 V Wechselstrom, 50 Hz/60 Hz |

Leistungsaufnahme.....

 49 W (im Bereitschaftszustand: 0,5 W max.) |

Außenabmessungen .....

 440 mm (B) x 150 mm (H) x 406 mm (T) (maximale Außenabmessungen) |

Masse .....

 16,5 kg |

## ■ Mitgeliefertes Zubehör

Fernbedienung.....	1
Filzaufkleber .....	3
Netzkabel	
Bedienungsanleitung (dieses Dokument)	

## 📌 Hinweis

- Änderungen der technischen Daten und der äußeren Aufmachung im Sinne der ständigen Produktverbesserung bleiben jederzeit vorbehalten.

- Bei Microsoft, Windows und Windows Vista handelt es sich um eingetragene Marken bzw. Marken der Microsoft Corporation in den Vereinigten Staaten und/oder anderen Ländern.
- In diesem Dokument werden die folgenden Abkürzungen verwendet:  
Betriebssystem Microsoft Windows 10: Betriebssystem Windows 10  
Betriebssystem Microsoft Windows 8: Betriebssystem Windows 8  
Microsoft Windows 7: Betriebssystem Windows 7  
Microsoft Windows Vista: Windows Vista
- Apple, Macintosh und Mac OS sind Warenzeichen der Apple Inc., die in den USA und anderen Ländern eingetragen sind.

## ATTENZIONE

PER EVITARE IL RISCHIO DI SCOSSE ELETTRICHE, NON RIMUOVERE IL COPERCHIO (O IL RETRO). NON CI SONO PARTI INTERNE LA CUI MANUTENZIONE POSSA ESSERE EFFETTUATA DALL'UTENTE. IN CASO DI NECESSITÀ, RIVOLGERSI ESCLUSIVAMENTE A PERSONALE DI SERVIZIO QUALIFICATO.

D3-4-2-1-1\_B2\_It

## ATTENZIONE

Questo apparecchio non è impermeabile. Per prevenire pericoli di incendi o folgorazioni, non posizionare nelle vicinanze di questo apparecchio contenitori pieni di liquidi (quali vasi da fiori, o simili), e non esporre l'apparecchio a sgocciolii, schizzi, pioggia o umidità.

D3-4-2-1-3\_A1\_It

## ATTENZIONE

Per evitare il pericolo di incendi, non posizionare sull'apparecchio dispositivi con fiamme vive (ad esempio una candela accesa, o simili).

D3-4-2-1-7a\_A1\_It

## AVVERTENZA PER LA VENTILAZIONE

Installare l'apparecchio avendo cura di lasciare un certo spazio all'intorno dello stesso per consentire una adeguata circolazione dell'aria e migliorare la dispersione del calore (almeno 10 cm sulla parte superiore, 10 cm sul retro, e 10 cm su ciascuno dei lati).

## ATTENZIONE

L'apparecchio è dotato di un certo numero di fessure e di aperture per la ventilazione, allo scopo di garantirne un funzionamento affidabile, e per proteggerlo dal surriscaldamento. Per prevenire possibili pericoli di incendi le aperture non devono mai venire bloccate o coperte con oggetti vari (quali giornali, tovaglie, tende o tendaggi, ecc.), e l'apparecchio non deve essere utilizzato appoggiandolo su tappeti spessi o sul letto.

D3-4-2-1-7b\*\_A1\_It

## Condizioni ambientali di funzionamento

Gamma ideale della temperatura ed umidità dell'ambiente di funzionamento:  
da +5 °C a +35 °C, umidità relativa inferiore all'85 %  
(fessure di ventilazione non bloccate)

Non installare l'apparecchio in luoghi poco ventilati, o in luoghi esposti ad alte umidità o alla diretta luce del sole (o a sorgenti di luce artificiale molto forti).

D3-4-2-1-7c\*\_A1\_It

## AVVERTENZA

L'interruttore di accensione  di questa unità non interrompe del tutto l'alimentazione dalla presa di corrente alternata. Dal momento che il cavo di alimentazione costituisce l'unico dispositivo di distacco dell'apparecchio dalla sorgente di alimentazione, il cavo stesso deve essere staccato dalla presa di corrente alternata di rete per sospendere completamente qualsiasi flusso di corrente. Verificare quindi che l'apparecchio sia stato installato in modo da poter procedere con facilità al distacco del cavo di alimentazione dalla presa di corrente, in caso di necessità. Per prevenire pericoli di incendi, inoltre, il cavo di alimentazione deve essere staccato dalla presa di corrente alternata di rete se si pensa di non utilizzare l'apparecchio per periodi di tempo relativamente lunghi (ad esempio, durante una vacanza).

D3-4-2-2-2a\*\_A1\_It

Questo prodotto è destinato esclusivamente all'uso domestico. Eventuali disfunzioni dovute ad usi diversi (quali uso prolungato a scopi commerciali, in ristoranti, o uso in auto o su navi) e che richiedano particolari riparazioni, saranno a carico dell'utente, anche se nel corso del periodo di garanzia.

K041\_A1\_It

## AVVERTIMENTO RIGUARDANTE IL FILO DI ALIMENTAZIONE

Prendete sempre il filo di alimentazione per la spina. Non tiratelo mai agendo per il filo stesso e non toccate mai il filo con le mani bagnate, perchè questo potrebbe causare cortocircuiti o scosse elettriche. Non collocate l'unità, oppure dei mobili sopra il filo di alimentazione e controllate che lo stesso non sia premuto. Non annodate mai il filo di alimentazione nè collegatelo con altri fili. I fili di alimentazione devono essere collocati in tal modo che non saranno calpestati. Un filo di alimentazione danneggiato potrebbe causare incendi o scosse elettriche. Controllate il filo di alimentazione regolarmente. Quando localizzate un eventuale danno, rivolgetevi al più vicino centro assistenza autorizzato della PIONEER oppure al vostro rivenditore per la sostituzione del filo di alimentazione.

S002\*\_A1\_It

## Informazioni per gli utilizzatori finali sulla raccolta e lo smaltimento di vecchi dispositivi e batterie esauste

( Simbolo per  
il prodotto )



Questi simboli sui prodotti, confezioni, e/o documenti allegati significano che vecchi prodotti elettrici ed elettronici e batterie esauste non devono essere mischiati ai rifiuti urbani indifferenziati.

Per l'appropriato trattamento, recupero e riciclaggio di vecchi prodotti e batterie esauste, fate riferimento ai punti di raccolta autorizzati in conformità alla vostra legislazione nazionale.

( Esempi di simboli  
per le batterie )

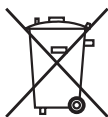
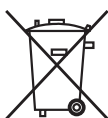

Pb

Con il corretto smaltimento di questi prodotti e delle batterie, aiuterai a salvaguardare preziose risorse e prevenire i potenziali effetti negativi sull'ambiente e sulla salute umana che altrimenti potrebbero sorgere da una inappropriata gestione dei rifiuti.

Per maggiori informazioni sulla raccolta e il riciclaggio di vecchi prodotti e batterie esauste, contattate il vostro Comune, il Servizio di raccolta o il punto vendita dove avete acquistato l'articolo.

**Questi simboli sono validi solo nell'Unione Europea.**

**Per i paesi al di fuori dell'unione Europea:**

Se volete liberarvi questi oggetti, contattate le vostre autorità locali o il punto vendita per il corretto metodo di smaltimento.

K058a\_A1\_It

# PRECAUZIONI PER L'USO

## Posizione di installazione

Per l'installazione scegliere una posizione stabile vicino al televisore o sistema stereo dove l'unità dovrà venire usata.

### Per assicurarsi una lunga durata del prodotto, non installarlo nelle seguenti posizioni:



- Luoghi esposti a luce solare diretta
- Aree umide o poco ventilate
- Aree esposte a temperature estreme
- Aree soggette a vibrazioni
- Aree polverose o fumose
- Aree esposte a fumi grassi, vapore o calore (ad esempio in una cucina)

### Non posare oggetti su questa unità

Non posare oggetti sul unità.

### Per prevenire effetti avversi del calore

Non installare il unità sopra ad amplificatori o altri componenti che generano calore. Se si installa il unità su di un rack, metterlo sempre sotto amplificatori o altri componenti che generano calore.

### Spegnere il prodotto quando non è in uso.

A seconda dell'intensità del segnale delle trasmissioni televisive, se il televisore viene acceso a unità già acceso, sullo schermo del televisore potrebbe apparire del rumore. Del rumore udibile potrebbe anche presentarsi durante l'ascolto della radio a unità già acceso. Questo non indica un guasto del televisore, sintonizzatore radio o unità. In tale caso, spegnere il unità.

## Manutenzione

Per pulire il unità, togliere la polvere dalla sua superficie con un panno pulito. Se la superficie dell'apparecchio fosse estremamente sporca, passarla con un panno morbido inumidito con detergente neutro diluito di cinque o se volte e ben strizzato. Non usare sostanze chimiche volatili, ad esempio diluenti o benzene, dato che possono corrodere le finiture dei pannelli. Non usare spray, ad esempio insetticidi, vicino al unità. Se si progetta di usare un panno pulente imbevuto di sostanze chimiche, leggerne le avvertenze prima dell'uso.

Vi ringraziamo per avere acquistato questo prodotto TAD. Leggere attentamente questo manuale di istruzioni per familiarizzarsi con l'uso dell'apparecchio. Conservare poi il manuale per ogni eventuale futuro riferimento.

<b>PRECAUZIONI PER L'USO .....</b>	<b>4</b>
Posizione di installazione .....	4
Manutenzione .....	4
<b>INTRODUZIONE .....</b>	<b>6</b>
La gioia dell'ascolto .....	6
Caratteristiche .....	6
<b>PRIMA DI INIZIARE .....</b>	<b>7</b>
Contenuto della confezione .....	7
Caricamento delle batterie .....	7
<b>NOME E FUNZIONE DELLE VARIE PARTI .....</b>	<b>8</b>
Pannello anteriore dell'unità principale .....	8
Pannello posteriore dell'unità principale .....	9
Telecomando.....	10
<b>INSTALLAZIONE E COLLEGAMENTI .....</b>	<b>11</b>
Installazione .....	11
Collegamenti .....	12
<b>IMPOSTAZIONI SPECIALI.....</b>	<b>14</b>
Cambiamento della modalità di ingresso del unità .....	14
Regolazione del volume audio.....	14
Per fissare i livelli di uscita di linea al massimo .....	14
Cambiamento della modalità del display .....	14
Collegamenti USB (impostazioni predefinite).....	15
U1 (AudioClass 1.0) .....	15
U2 (AudioClass 2.0) .....	15
Ascolto con diminuzione del livello segnale DSD in uscita .....	16
Modalità ECO (risparmio energetico) .....	16
ALL RESET.....	16
<b>DIAGNOSTICA.....</b>	<b>17</b>
<b>CARATTERISTICHE TECNICHE .....</b>	<b>19</b>

# INTRODUZIONE

## La gioia dell'ascolto

Technical Audio Devices Laboratories, Inc. (TADL) è nata e cresciuta con il desiderio di scoprire tecnologie che integrino perfettamente il suono puro dei concerti dal vivo con tutta la cura di un artigiano. Abbiamo ereditato la nostra filosofia da Bart Locanthi—riconosciuto in tutto il mondo come il più grande fra i tecnici del suono—, un uomo che credeva che la vera tecnologia rimane fedele ai propri principi e dà maggiore importanza al suono che alla tecnologia fine a sé stessa. A TADL, affiniamo continuamente la nostra tecnologia per creare componenti che riproducono musica capace di evocare l'energia e l'impatto di un concerto.

## Caratteristiche

### **Adozione del motore USB di terza generazione di nuova concezione**

Il ritardo di funzionamento del circuito interno dell'FPGA è stato notevolmente ridotto, la caratteristica di distorsione di basso livello è stata migliorata ed inoltre il segnale PCM risponde alla frequenza di campionamento fino a 384 kHz e al conteggio dei bit fino a 32 bit. La trasmissione del sistema DoP del segnale DSD risponde alla frequenza di campionamento massima di 11,2 MHz.

### **Dotato del volume di uscita di linea come centro multimediale digitale**

Poiché il volume dell'uscita di linea è montato, un sistema semplice può essere configurato solo collegando un amplificatore di potenza. Con una varietà di supporti supportati, si consiglia di utilizzare questo dispositivo come media center digitale dedicato a perseguire il piacere di usufruire della migliore qualità del suono. L'unità è inoltre dotata di un controller del volume delle cuffie indipendente.

### **Orologio principale con rapporto C/N\* ultra-alto dotato di UPGG\*\***

La riduzione del jitter dell'orologio principale era stata proposta in precedenza per ottenere audio di qualità ancora più alta. I TAD Labs hanno fatto di più, concentrandosi sulla riduzione del jitter nelle gamme di banda laterale di bassa frequenza in relazione alle frequenze centrali e ha sviluppato a tale fine un generatore a cristalli di precisione ultra-alta (UPGG). Basato su tecnologie sviluppate per attrezzature di reinvio per base-station digitali ad alta velocità, l'orologio principale coi suoi oscillatori dedicati e la sua conduttività di alta purezza garantiscono le prestazioni migliori possibili richieste dal lettore CD, permettendogli di riprodurre alla perfezione i segnali incisi su disco.

\*C/N: Rapporto portante-rumore

\*\*UPGG: Generatore a cristalli di precisione ultra-alta

### **Doppio convertitore D/A differenziale**

Abbiamo collegato in parallelo due convertitori audio digitali Burr-Brown per migliorare l'audio da tutti i punti di vista, compreso il rapporto S/R, la linearità, la gamma dinamica e la distorsione. Queste caratteristiche permettono la riproduzione fedele anche dei dettagli audio più delicati, garantendo più spazio nella riproduzione di musica.

### **Unità di potenza**

Questo dispositivo ha l'unità analogica e l'unità digitale, ognuna delle quali è dotata di un trasformatore toroidale specializzato su larga scala caratterizzato da prestazioni di risposta elevate, che combinano forte dinamismo e basso rumore.

### **Struttura di grande rigidità con basso centro di gravità**

Il rigidissimo telaio in alluminio sopprime gli effetti delle vibrazioni esterne. La massiccia e pesante base è stata progettata per abbassare il centro di gravità, riducendo ulteriormente le vibrazioni. Questi elementi del design hanno permesso di riprodurre segnali audio di grande stabilità evitando le vibrazioni causate dalle onde sonore dei diffusori e da altri fattori.

### **Convertitore D/A di grande precisione**

La conversione del segnale viene fatta da un convertitore D/A di grande precisione e da un convertitore della frequenza di campionamento, con il reclocking fatto da un master clock di purezza ultra-alta.

### **Tecnologia di supporto ISO**

Questo dispositivo ha adottato un isolatore con la struttura a punta ereditata dalla serie di riferimento. Pertanto, è stato implementato un altro livello di controllo delle vibrazioni.

Sperimentare la fusione di un'immagine sonora ad alta dimensione e di un campo acustico con una risoluzione senza pari.

## Contenuto della confezione

Controllare che la scatola degli accessori contenga tutti i seguenti accessori.

- Telecomando x 1

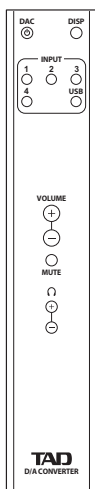

- Istruzioni per l'uso (questo documento)
- Lamina x 3 (Esta almohadilla evita arañazos en suelos, etc. causados por el aislante. Úsela si es necesario.)

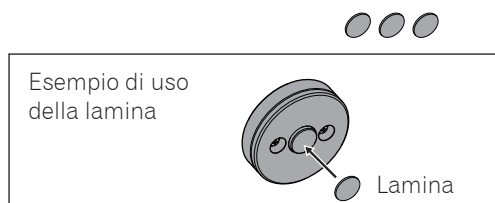

- Cavo di alimentazione (modello per USA e Canada)



- Cavo di alimentazione (modello per Europa ed Asia)

Spinotto del tipo a 2 piedini (per l'Europa, salvo il Regno Unito)



Spinotto del tipo a 3 piedini (per il Regno Unito, Singapore, la Malaysia e Hong Kong)



## Caricamento delle batterie

Utilizzare batterie a secco di tipo AAA (SUM-4) al manganese (R03) o alcaline (LR03).

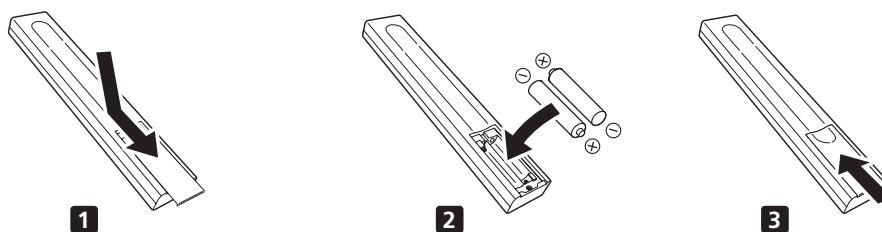

Se si nota una diminuzione del campo di azione del telecomando, sostituire le batterie.

### ⚠ AVVERTENZA

- Non conservare le batterie in luce solare diretta o in luoghi molto caldi, come l'interno di un'auto o vicino ad un riscaldatore. Questo può anche far sì che le batterie perdano, si riscaldino, esplodano o si incendino. Può anche ridurre la vita o le prestazioni delle batterie.
- Non porre le batterie in posizioni accessibili a lattanti o bambini piccoli. In caso venissero inghiottite accidentalmente, chiamare immediatamente un medico.

### ⚠ ATTENZIONE

L'uso scorretto delle batterie potrebbe causare perdite di acido o scoppi. Osservare le seguenti precauzioni:

- Mai usare insieme batteria vecchie e nuove.
- Nel caricare batterie nel loro vano, non piegare il terminale meno (-) del vano della batteria col terminale della batteria, dato che altrimenti si potrebbero avere corto circuiti, perdite di fluido e/o surriscaldamenti.
- Orientare correttamente le polarità più e meno seguendo le indicazioni nel vano batterie.
- Usare batterie di formato AAA (SUM-4) a secco al manganese (R03) o alcaline (LR03).
- Se si prevede di non dovere usare il telecomando per qualche tempo (un mese o più), toglierne le batterie per evitare che una possibile perdita possa causare danni. Se si avesse una perdita dalle batterie, pulire via l'acido dal vano batterie e caricare batterie nuove.
- Gettare le batterie scariche in osservanza delle regolamentazioni statali o delle istituzioni per l'ambiente del vostro paese o area di residenza.

# NOME E FUNZIONE DELLE VARIE PARTI

## Pannello anteriore dell'unità principale

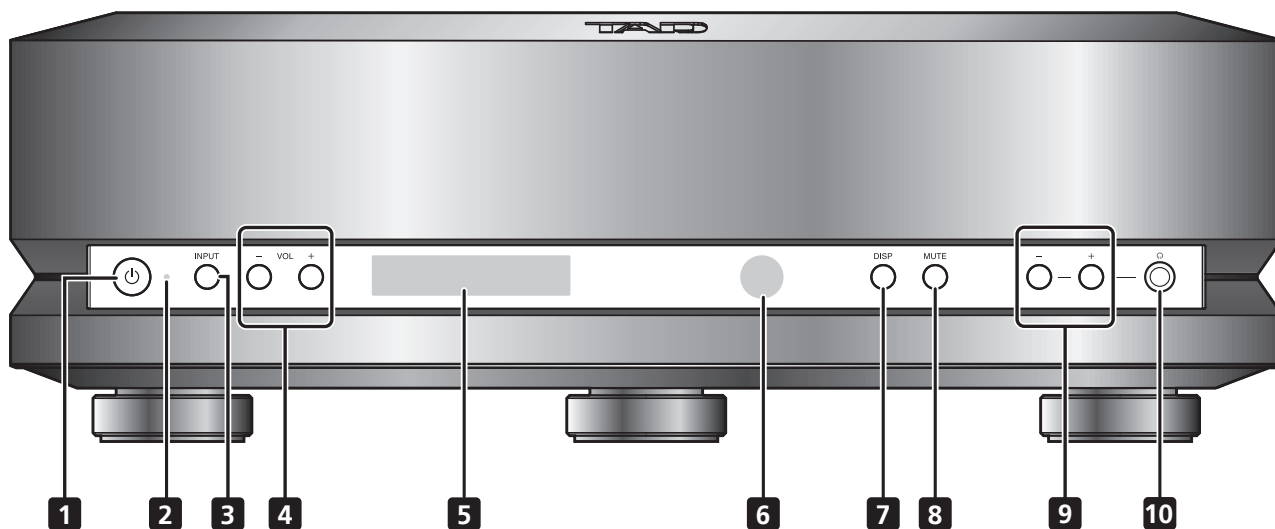

### 1 Pulsante di alimentazione

Usarlo per accendere o portare in standby il lettore.

### 2 Indicatore di alimentazione

Si accende ad indicare le condizioni di alimentazione di questa unità.

Acceso in giallo: ON (unità utilizzabile).

Off: Standby (il cavo di alimentazione è collegato ma l'unità è in standby).

### 3 Pulsante INPUT

Usarlo per scegliere la sorgente di segnale in ingresso.

### 4 Pulsanti VOL (-/+)

Usarli per regolare il volume audio dei connettori di uscita di linea di questa unità.

### Nota

- Questi pulsanti sono disattivati nello stato di ALL RESET, e l'output è fissato al suo valore massimo. Per attivare questi pulsanti, tenere premuto il pulsante VOL (-) per qualche secondo.

### 5 Display

Il display fornisce in forma grafica informazioni sulle numerose operazioni e funzioni dell'unità.

### 6 Sensore di telecomando

Puntare il telecomando dell'unità su questo sensore. La distanza di funzionamento è al massimo 7 metri circa.

### 7 Pulsante DISP

Usarlo per visualizzare o nascondere voci del display.

### 8 Pulsante MUTE

Premerlo per far tacere temporaneamente l'audio.

### 9 Pulsanti di volume della cuffia (-/+)

Usarli per regolare il volume della cuffia.

### 10 Presa per cuffia

Inserire la presa della cuffia qui.

## ATTENZIONE

- Se si usa la funzione di volume e ci si collega direttamente ad un amplificatore di potenza (senza usare un preamplificatore), fare i collegamenti solo dopo aver portato il volume a "0" (zero). Se il collegamento viene effettuato con il volume impostato su un valore elevato, viene generato un volume audio eccessivo che danneggia l'altoparlante o la capacità uditiva.
- Tutti i display vengono spenti controllando gli interruttori sull'unità principale o sul telecomando (se collegato). Tuttavia, l'alimentazione non viene interrotta. Per bloccare completamente il dispositivo dall'alimentazione, è necessario scollegare la spina di alimentazione (interruttore) dalla presa di corrente. Collocare questo dispositivo vicino alla presa di corrente consentendo alla spina di alimentazione (interruttore) di essere facilmente accessibile.
- Prima di andare in vacanza o di lasciare inutilizzata questa unità per molto tempo, scollegare la spina di alimentazione dalla presa.



## Pannello posteriore dell'unità principale

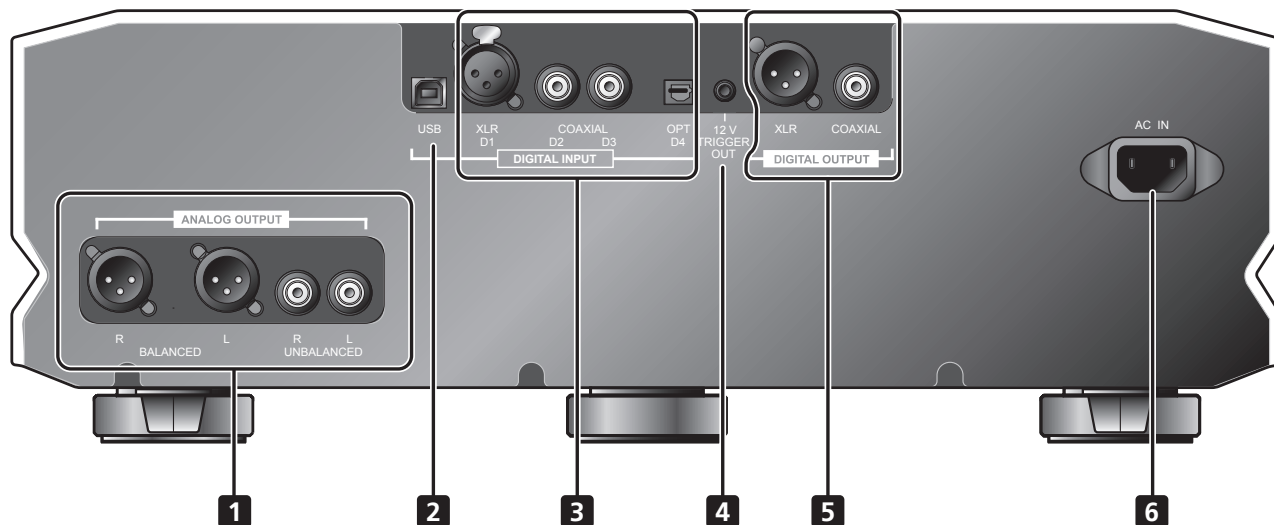

### 1 Connettori ANALOG OUTPUT

Da collegare ad un preamplificatore.

- Tipo XLR bilanciato
- Tipo RCA non bilanciato

### 2 Porta USB

Da usare per collegare un componente USB al computer.

### 3 Connettori DIGITAL INPUT

Collegare ad un componente dotato di connettore digitale di uscita.

- Tipo XLR (bilanciato) (D1)
- Tipo coassiale (D2, D3)
- Tipo OPT (ottico) (D4)

### 4 Connettore 12 V TRIGGER OUT

Se questo dispositivo è collegato a un dispositivo esterno con un terminale di ingresso trigger da 12 V, il dispositivo esterno può essere commutato tra "Accensione" e "Standby" commutando questo dispositivo tra "Accensione" e "Standby".

**Connettore:** minispinotto dal diametro di  $\varnothing 3,5$  mm monoaurale

#### Condizioni operative:

Quando si accende questo dispositivo, viene emesso "H".  
Quando il dispositivo è in modalità standby, viene emesso "L".

### 5 Connettori DIGITAL OUTPUT

Collegare ad un componente dotato di connettore digitale di ingresso.

- Tipo XLR (bilanciato)
- Tipo coassiale

### 6 Connettore AC IN

Collegare qui il cavo di alimentazione in dotazione.

# Telecomando

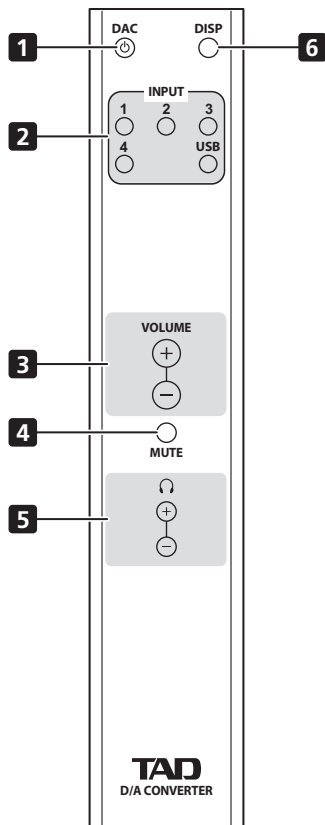

## 1 Pulsante $\odot$ DAC

Usarlo per accendere o portare in standby il lettore.

## 2 Pulsanti INPUT

Usarlo per scegliere la sorgente di segnale in ingresso.

## 3 Pulsanti VOLUME (+/-)

Usarli per regolare il volume audio dei connettori di uscita di linea di questa unità.

Per i dettagli, fare riferimento a *Regolazione del volume audio* e *Per fissare i livelli di uscita di linea al massimo* a pagina 14.

## 4 Pulsante MUTE

Premerlo per far tacere temporaneamente l'audio.

Se la modalità MUTE è attivata, il display mostra [ - - ].

## 5 Pulsanti di volume della cuffia (-/+)

Usarli per regolare il volume della cuffia.

## 6 Pulsante DISP

Usarlo per visualizzare o nascondere voci del display.

### Campo di azione del telecomando

Per controllare l'unità via telecomando, puntare quest'ultimo sul sensore di telecomando dell'unità principale entro le gamme indicate nell'illustrazione qui accanto.

- Il telecomando potrebbe non funzionare correttamente se degli ostacoli si frappongono fra di esso ed il sensore di telecomando o se l'angolo fra telecomando ed il sensore è eccessivo.
- Se l'unità viene usato vicino ad apparecchi che emettono raggi infrarossi o se il telecomando di altri dispositivi a raggi infrarossi vengono usati nelle vicinanze, si possono avere funzionamenti anomali. È anche possibile che, usando il telecomando vicino ad apparecchi che fanno uso di raggi infrarossi, questi abbiano funzionamenti anomali.
- Se si nota una diminuzione del campo di azione del telecomando, sostituire le batterie.
- Il telecomando potrebbe non funzionare correttamente in luce solare intensa o luce da lampade a fluorescenza colpisce il sensore direttamente. In tal caso, cambiarne la posizione di installazione o allontanare la luce a fluorescenza.

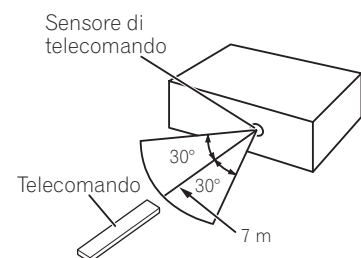

## Installazione

### AVVERTENZA

- L'installare l'unità in una posizione piana, orizzontale e stabile che sia in grado di sostenerne il peso, dato che se cadesse si potrebbero avere danni o ferimenti. Se la si installasse su di uno scaffale o simile struttura, verificare che sia in grado di sostenerne il peso.
- Mai porre altri componenti o porre panni sull'unità, dato che questi impediscono la dispersione del calore, causando surriscaldamento e danni.

### ATTENZIONE

- Nell'installare questa unità, lasciare almeno 10 cm di spazio dalle pareti o oggetti circostanti. Per facilitare la dispersione del calore, questa unità deve essere installata ad una certa distanza da altri elettrodomestici. Installare questa unità in un rack lasciando almeno 10 cm di distanza sopra e sui quattro lati. La mancanza di spazio per la ventilazione attorno a questa unità può causare surriscaldamenti ed incendi.
- Mai installare questa unità su tappeti, cuscini o altre superfici morbide, oppure in posizioni che non permettano la circolazione dell'aria attorno ad essa.

# Collegamenti

## ⚠ ATTENZIONE

- Non accendere il unità o altri componenti se non a collegamenti ultimati.
  - Prima di collegare componenti o modificare i collegamenti, portare sempre l'interruttore di alimentazione su OFF e scollegare il cavo di alimentazione dalla presa di CA. Nel fare i collegamenti, collegare sempre il cavo di alimentazione per ultimo.
1. Collegare gli altri componenti.
  2. Collegare il cavo di alimentazione in dotazione al connettore AC IN del unità.
  3. Collegare il cavo di alimentazione ad una presa elettrica standard.

## Quando si collega un dispositivo dotato della funzione di preamplificazione

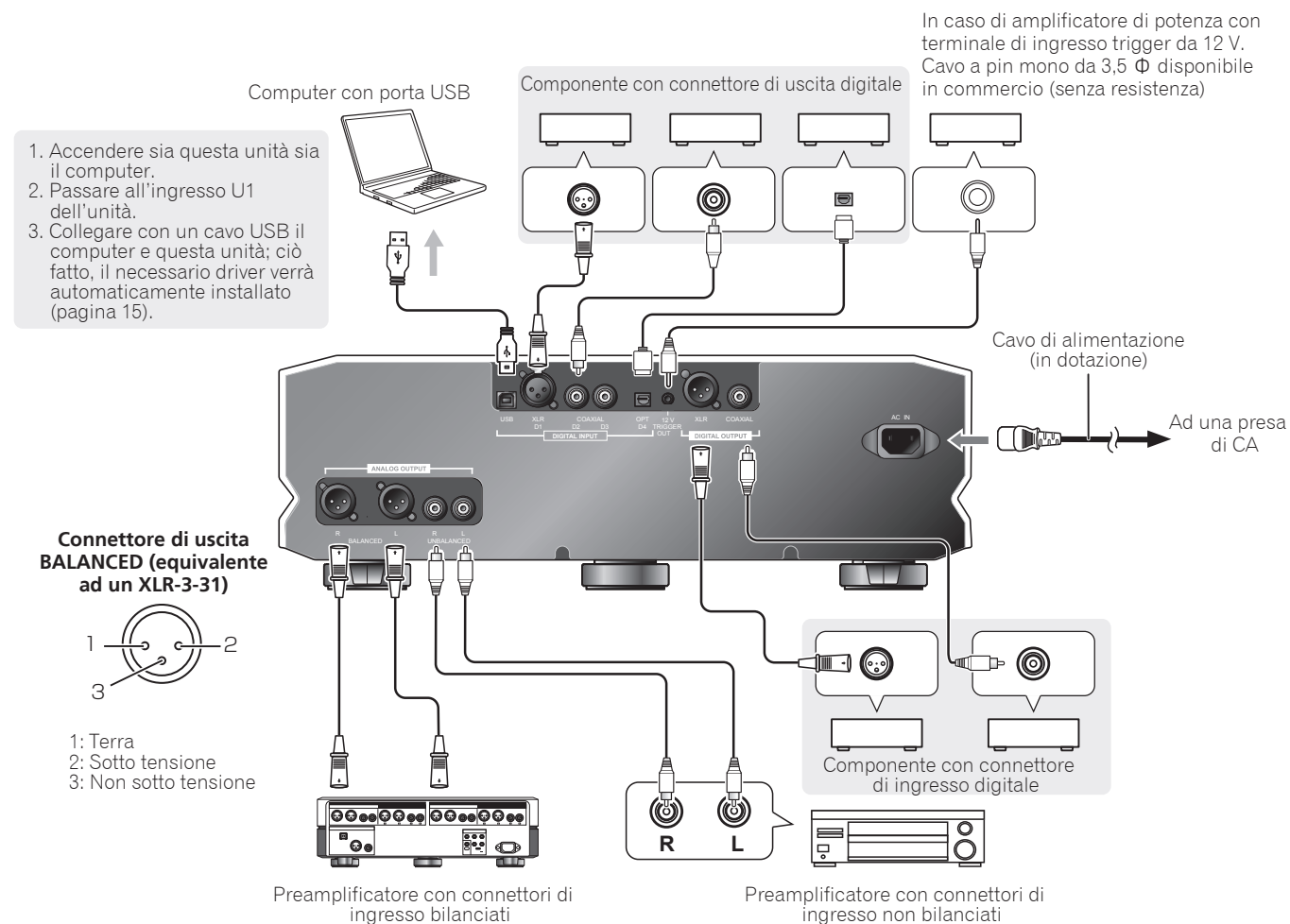

## ✍ Nota

### Informazioni sul livello di uscita della linea di bilanciamento/sbilanciamento

- Il valore iniziale per l'uscita di linea è impostato a 30. Per i dettagli, fare riferimento a *Per fissare i livelli di uscita di linea al massimo* a pagina 14.

## Quando si effettua il collegamento con un amplificatore di potenza

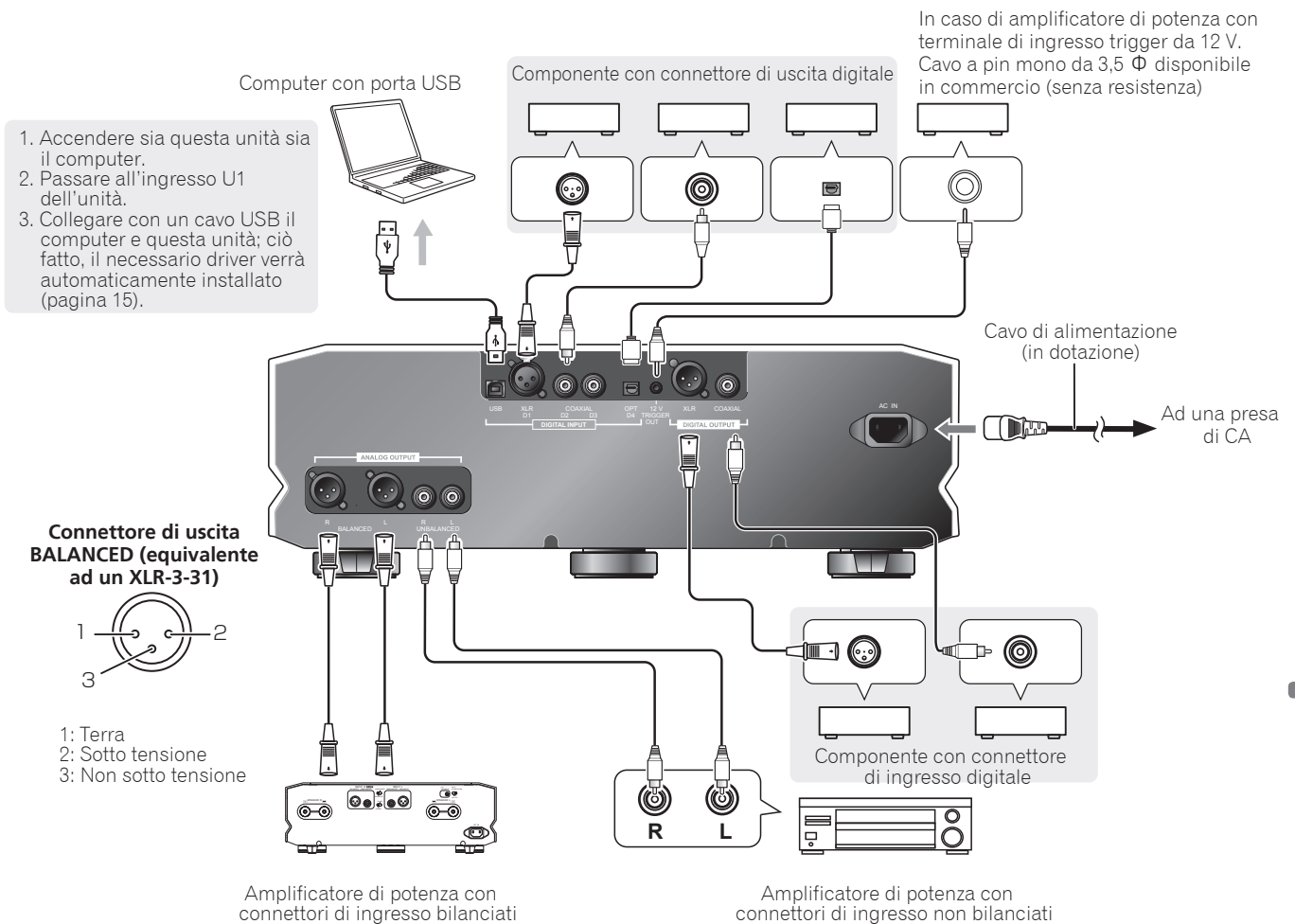

### Volume uscita linea

Poiché il volume dell'uscita di linea è montato, un sistema semplice può essere configurato solo collegando un amplificatore di potenza.

### Informazioni sul livello di uscita della linea di bilanciamento/sbilanciamento

- Il valore iniziale per l'uscita di linea è impostato a 30. Per i dettagli, fare riferimento a *Regolazione del volume audio* a pagina 14.

## ⚠ ATTENZIONE

- Se si usa la funzione di volume e ci si collega direttamente ad un amplificatore di potenza (senza usare un preamplificatore), fare i collegamenti solo dopo aver portato il volume a **"0"** (zero). Se il collegamento viene effettuato con il volume impostato su un valore elevato, viene generato un volume audio eccessivo che danneggia l'altoparlante o la capacità uditiva.

# IMPOSTAZIONI SPECIALI

## Cambiamento della modalità di ingresso del unità

- **Premere il pulsante INPUT del pannello anteriore dell'unità principale (o uno dei pulsanti INPUT del telecomando).**

Ad ogni pressione del pulsante **INPUT**, l'ingresso scelto cambia nel seguente ordine:



- Nella modalità predefinita, al rilevamento di un segnale in ingresso viene visualizzata la frequenza di campionamento. Se non viene ricevuto segnale, il display mostra [ - - - ].
- La frequenza di campionamento viene espressa in kHz; le frazioni vengono omesse.
- In caso di segnali DSD, [dSd] è indicato per modulazione 2,8 Mhz, [dSd2] è indicato per modulazione 5,6 Mhz e [dSd4] è indicato per modulazione 11,2 Mhz.
- Se si cambia la modalità del display ed un segnale in ingresso viene rilevato, il display visualizza l'indicazione [ U1 ]; se non viene ricevuto alcun segnale, appare l'indicazione [ U1 - - ].

## Regolazione del volume audio

### Regolare il livello di uscita della linea di bilanciamento/sbilanciamento

Usato quando si effettua il collegamento con un amplificatore di potenza.

Il valore iniziale per l'uscita di linea è impostato a **30**.

- **Effettuare la regolazione utilizzando il tasto VOL (-/+)** sull'unità principale e il tasto **VOLUME (+/-)** al centro del telecomando.

Durante le operazioni, la visualizzazione del tempo o la visualizzazione della frequenza di campionamento passa alla visualizzazione del volume dell'audio in uscita di linea.

#### **Nota**

- Se si usa la funzione di volume e ci si collega direttamente ad un amplificatore di potenza (senza usare un preamplificatore), fare i collegamenti solo dopo aver portato il volume a **"0" (zero)**. Se il collegamento viene effettuato con il volume impostato su un valore elevato, viene generato un volume audio eccessivo che danneggia l'altoparlante o la capacità uditiva.

### Regolazione del volume dell'audio

- **Premere i pulsanti del volume (-/+)** che si trovano accanto alla presa della cuffia o quelli del volume (+/-) sotto il simbolo della cuffia sotto il telecomando.

Il valore predefinito è **50**. Questo valore è regolabile indipendentemente dai valori della uscita di linea bilanciata/non bilanciata.

## Per fissare i livelli di uscita di linea al massimo

Usato quando si collega un dispositivo, un registratore, ecc. dotato della funzione di preamplificazione.

1. **Premere il tasto VOL (+)** dell'unità principale finché il display non indica il valore massimo di **78**.
2. **Con il valore impostato al massimo, tenere premuto il pulsante VOL (+).**

Il livello di uscita di linea viene fissato al valore massimo e i tasti **VOL (-/+)** dell'unità principale e i tasti **VOLUME (+/-)** centrali del telecomando vengono disabilitati.

A questo punto, la visualizzazione del volume dell'audio in uscita di linea passa alla visualizzazione del tempo o alla visualizzazione della frequenza di campionamento.

Tenere premuto il tasto **VOL (-)** per riattivare la funzione volume dallo stato fissato al max. valore. per riattivare la funzione volume dallo stato fissato al max. valore.

## Cambiamento della modalità del display

- **Premere il pulsante DISP dell'unità principale o del telecomando.**

Ad ogni pressione del pulsante la modalità del display cambia nell'ordine seguente:

**Quando il valore di uscita di linea è fisso**

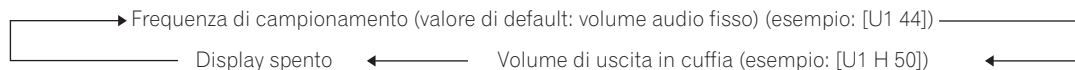

**Quando il valore di uscita di linea è regolabile**

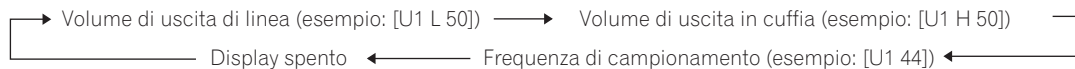

## Collegamenti USB (impostazioni predefinite)

Collegando via cavo USB questa unità ad un computer, essa può essere usata per riprodurre file audio contenute nel computer (se il tipo di materiale memorizzato nel computer è di formato compatibile).

1. Usare il pulsante **INPUT dell'unità principale per impostare l'ingresso U1 di questa unità.**
2. **Accendere il computer.**
3. **Collegare via cavo USB questa unità ad un computer e il driver richiesto verrà installato automaticamente.**

### U1 (AudioClass 1.0)

- Le frequenze di campionamento supportate sono i 44,1 kHz, 48 kHz, 88,2 kHz e 96 kHz.
- Supporta USB 2.0 High-speed.



#### Nota

- Il corretto funzionamento è stato verificato con Windows 8 (64 bit), Windows 7, Windows Vista (32 bit), Mac OS 10.8, Mac OS 10.7 e Mac OS 10.6. Il corretto funzionamento è stato verificato con altri sistemi operativi e loro versioni.
- La riproduzione di musica ad alte frequenze di campionamento (96 kHz/24 bit, 88,2 kHz/24 bit, etc.) può richiedere l'impostazione del software del computer. Per dettagli, consultare le caratteristiche tecniche del software di riproduzione del computer.

### U2 (AudioClass 2.0)

- Oltre alla modalità USB predefinita si può usare anche quella U2 (AudioClass 2.0 DoP), che supporta il formato DoP a 176,4 kHz, 192 kHz, 352,8 kHz, 384 kHz, e la trasmissione di segnale DSD.
- I dati PCM sono trasmessi con campionamento da fino a 384 kHz, ed i dati DSD con campionamenti da fino a 11,2 MHz (ad agosto 2021).

#### Nota

- Il corretto funzionamento è stato verificato con Windows10 (32bit/64bit), Mac OS 11, Mac OS 10.15, Mac OS 10.8, Mac OS 10.7 e Mac OS 10.6.
- Se si usa un Macintosh, scegliere l'ingresso U2 di questa unità e collegarla via cavo USB al computer. Il driver adatto verrà installato automaticamente.
  1. **Se si usa un computer Windows, consultare il sito Web di TAD (<http://tad-labs.com>) e scaricare il driver necessario. Per istruzioni di installazione del driver, consultare il sito Web di TAD.**
    - L'installazione manuale del driver non è necessaria per i computer Macintosh. Il driver viene caricato automaticamente quando questa unità viene collegata al computer con un cavo USB.
    - L'uso di Internet richiede una connessione a pagamento con un operatore Internet.
  2. **Ad unità in standby, tenere premuti insieme il pulsante INPUT dell'unità principale e quello  di alimentazione.**  
Il display dell'ingresso USB cambia da [ U1 ] a [ U2 ].
  3. **Accendere il computer.**
  4. **Ad unità collegata al computer via cavo USB, scegliere il suo ingresso U2.**
  5. **Per cancellare la modalità attuale, ad unità in modalità standby premere il pulsante di accensione  mentre si tiene premuto quello INPUT dell'unità principale.**  
La modalità attuale può essere cancellata anche con ALL RESET.

## ATTENZIONE

- Se un computer che gira Windows viene usato senza installare un driver, o se si usa un Mac (OS di versione 10.5, ecc.) che non supporta la modalità U2, non impostare la modalità U2 o il computer si bloccherà.

#### Nota

##### Uscita digitale con ingresso USB

- Se il segnale in ingresso è DSD, viene convertito in segnale PCM da 88,2 kHz e quindi emesso.
- Se il segnale ricevuto ha una frequenza di campionamento da 384 kHz o 354,8 kHz, verrà riemesso dopo la conversione rispettivamente a 192 kHz e 176,4 kHz.
- I segnali di frequenza di campionamento diversa vengono emessi senza alterazioni.

## Ascolto con diminuzione del livello segnale DSD in uscita

Se il segnale DSD ricevuto via USB è troppo forte e il suono è distorto, si può ridurre il livello di uscita per facilitarne la riproduzione. Il valore iniziale per il tasso di modulazione DSD è preimpostato in fabbrica al **50 %** (livello di uscita alto).

- **Tenere il pulsante MUTE del pannello anteriore dell'unità principale premuto, e premere il pulsante del volume della cuffia VOLUME (-).**

Ad ogni pressione del pulsante, la percentuale di modulazione DSD passa dal **50 %** (livello di uscita elevato) al **100 %** (livello di uscita basso) o viceversa.

## Modalità ECO (risparmio energetico)

Quando questa funzione è attivata, se non viene ricevuto segnale per 30 minuti questa unità si porta automaticamente in standby.

Modello USA: **ECO OFF** (impostazione predefinita)

modello europeo: **ECO ON** (impostazione predefinita):

1. **Ad unità in standby, tenere premuto il pulsante del volume della cuffia VOLUME (+) dell'unità principale e simultaneamente quello di alimentazione  $\phi$ . La modalità ECO ON (risparmio energetico) viene attivata.**  
Il display quindi visualizza il messaggio [ **ECO ON** ].
2. **Ad unità in standby, tenere premuto il pulsante del volume della cuffia VOLUME (-) dell'unità principale e simultaneamente quello di alimentazione  $\phi$ . La modalità ECO OFF (risparmio energetico) viene disattivata.**  
Il display quindi visualizza il messaggio [ **ECO OFF** ].

## ALL RESET

L'uscita di linea è impostata sul valore max. (78).

La modalità USB predefinita è U1(AudioClass 1.0).

Solo modello europeo: questa impostazione porta la modalità ECO (risparmio energetico) su **ECO OFF**.

- **Ad unità in standby, tenere premuto il pulsante MUTE e simultaneamente quello di alimentazione  $\phi$ .**

## ATTENZIONE

- Se si usa la funzione di volume e ci si collega direttamente ad un amplificatore di potenza (senza usare un preamplificatore), fare i collegamenti solo dopo aver portato il volume a **"0" (zero)**. Se il collegamento viene effettuato con il volume impostato su un valore elevato, viene generato un volume audio eccessivo che danneggia l'altoparlante o la capacità uditiva.



Spesso un uso scorretto dei comandi viene scambiato spesso per un guasto o un funzionamento scorretto. Se si ritiene che questo componente sia guasto, controllare i punti seguenti. A volte il problema può risiedere in un altro componente. Controllare gli altri componenti e gli apparecchi elettrici usati. Per quanto riguarda le impostazioni per il computer, consultare il sito web di TAD (<http://tad-labs.com>). Se il problema non può venire eliminato neppure facendo i controlli che seguono, consultare il proprio negoziante.

Problema	Causa possibile	Rimedio
La riproduzione audio non avviene anche scegliendo l'ingresso corretto.	Il connettore di ingresso non è collegato correttamente.	Controllare i collegamenti.
	La modalità di silenziamento è stata impostata (e l'indicatore "0" lampeggia).	Premere il pulsante <b>MUTE</b> dell'unità principale o del telecomando in modo da disattivare la funzione MUTE.
	L'audio è troppo basso.	Regolare il volume.
Si sente rumore anche se nessun ingresso è scelto.	Il rumore è causato dalla sorgente di energia stessa.	Controllare il cavo di alimentazione del proprio computer; ci sono troppe spine collegate ad una stessa presa?
L'uscita digitale non produce suono.	I collegamenti digitali sono scorretti.	Controllare i collegamenti digitali.
	Il livello di uscita di un lettore CD dotato di regolazione del livello digitale di uscita è troppo basso.	Regolare il livello di uscita digitale del lettore in modo corretto.
	Il formato del file non è supportato dal programma di riproduzione digitale del computer.	Se il dispositivo di riproduzione è impostato per un formato del segnale audio non PCM (Dolby Digital, DTS, ecc.), impostare PCM.
L'ingresso USB non produce suono.	<ul style="list-style-type: none"> <li>● Il computer è impostato per un componente di ingresso diverso.</li> <li>● Il silenziamento del computer è attivato.</li> </ul>	Controllare le impostazioni audio del computer.
	<ul style="list-style-type: none"> <li>● I collegamenti sono scorretti.</li> <li>● Questa unità non viene riconosciuta dal computer.</li> </ul>	<ul style="list-style-type: none"> <li>● Collegata questa unità al computer, se si sceglie l'ingresso USB di questa unità, il computer potrebbe collegarsi ad un componente in ingresso differente. In tal caso, scegliere di nuovo TAD-USB1 ver2 o TAD-USB2 ver2 come ingresso.</li> <li>● Controllare di nuovo i collegamenti.</li> </ul>
	Il formato del file, il sistema operativo o il programma di riproduzione non sono supportati.	Verificare che il sistema operativo, il programma e la frequenza di campionamento siano supportati (pagina 14).
La frequenza di campionamento dell'ingresso USB è sempre la stessa.	A seconda delle impostazioni del computer, la frequenza di campionamento può rimanere la stessa anche quando i file riprodotti hanno frequenze di campionamento differenti.	Controllare le impostazioni del computer.
Il computer produce suoni (che non siano musica) dall'ingresso USB.	Con certe impostazioni del computer, certi suoni di avvio o avvertenza possono venire riprodotti da questa unità.	Controllare le impostazioni del computer.
Scegliendo un ingresso diverso da USB, quest'unità non può riprodurre file audio col programma di riproduzione del computer.	Se non si è scelto l'ingresso USB, il computer non riconosce questa unità.	Passare all'ingresso USB e riportare le impostazioni audio del computer su TAD-USB1 ver2 o TAD-USB2 ver2.

Problema	Causa possibile	Rimedio
L'apparecchio si spegne da solo.	Se la modalità ECO (risparmio energetico) è attivata, questa unità si porta da sola in standby se nessuna operazione viene eseguita per 30 minuti.	Portare la modalità ECO (risparmio energetico) su OFF (pagina 15).
Il display è vuoto.	L'angolazione di visione del display arriva a 45° a destra o sinistra dal centro dell'unità.	Guardare il display da davanti all'unità.
	Il display è spento.	Premere il pulsante <b>DISP</b> per disattivare la modalità di spegnimento del display.
Il telecomando non funziona.	<ul style="list-style-type: none"> <li>● Le batterie del telecomando sono scariche.</li> <li>● Il telecomando è troppo lontano dall'unità principale.</li> <li>● L'angolazione è eccessiva.</li> <li>● Un oggetto nasconde l'unità principale.</li>   <li>● Luce forte da una lampada a fluorescenza o di altro tipo colpisce direttamente il sensore del segnale.</li> </ul>	<ul style="list-style-type: none"> <li>● Sostituire le batterie con altre nuove.</li> <li>● Usare il telecomando entro 7 m e 30° a destra o sinistra dal pannello anteriore di questa unità.</li> <li>● Rimuovere ostacoli fra l'unità principale ed il telecomando o usare il telecomando da una posizione diversa.</li> <li>● Cambiare la posizione di luci o sorgenti luminosi in modo da evitare che la luce intensa non colpisca il sensore.</li> </ul>

L'elettricità statica e le influenze esterne possono far funzionare male questa unità. In tal caso, scollegare il cavo di alimentazione e ricollegarlo. Questo di solito normalizza il funzionamento di questa unità. Se questo non risolve il problema, consultare il proprio rivenditore.

Questa unità audio (componente audio/video) è progettata per il consumatore medio. Non è progettata per l'uso continuo come sorgente di musica per negozi, automobili, navi o esterni.

## ■ Corpo

Modello.....	Convertitore D/A
Connettori di ingresso	
Digitali .....	XLR x 1; coassiali x 2; a fibre ottiche x 1; USB (tipo Standard B) x 1
Frequenze di campionamento supportate (XLR/coassiale) .....	44,1 kHz, 48 kHz, 88,2 kHz, 96 kHz, 176,4 kHz, 192 kHz
Frequenze di campionamento supportate (a fibre ottiche) .....	44,1 kHz, 48 kHz, 88,2 kHz, 96 kHz
Frequenze di campionamento supportate (USB) .....	44,1 kHz <sup>*1</sup> , 48 kHz <sup>*1</sup> , 88,2 kHz <sup>*1</sup> , 96 kHz <sup>*1</sup> 176,4 kHz <sup>*1</sup> , 192 kHz <sup>*1</sup> , 352,8 kHz <sup>*2</sup> , 384 kHz <sup>*2</sup> DSD64 <sup>*2</sup> , DSD128 <sup>*2</sup> , DSD256 <sup>*2</sup>

\*1 Windows 8, Windows 7, Windows Vista, Mac OS 10.6 o successivi

\*2 Windows 10, Mac OS 10.6 o successivo

## Ambiente operativo USB:

Porta USB..... USB 2.0 High-speed

## Connettori di uscita:

Digitali .....

Analogici .....

Voltaggio di uscita dichiarato..... Bilanciato a 4 V; non bilanciato a 2 V (1 kHz, 0 dB)

Rapporto S/R..... 115 dB

Risposta in frequenza (frequenza di campionamento da 88,2 kHz o più)..... Da 10 Hz a 40 kHz, -1 dB

Risposta in frequenza (frequenza di campionamento da 44,1 kHz)..... Da 10 Hz a 20 kHz, -1 dB

Presa per cuffia .....

Impedenza raccomandata .....

Voltaggio di uscita .....

## Caratteristiche di alimentazione richieste:

Modello per USA e Canada .....

Modello per Europa ed Asia .....

Consumo.....

Dimensioni esterne.....

Peso.....

## ■ Accessori

Telecomando.....

Lamina.....

Cavo di alimentazione

Istruzioni per l'uso (questo documento)

## ■ Nota

- Caratteristiche tecniche e design soggetti a possibili modifiche senza preavviso a causa di migliorie.

- Microsoft, Windows e Windows Vista sono marchi di fabbrica depositati o marchi di fabbrica della Microsoft Corporation negli Stati Uniti e/o altri paesi.
- Questo documento fa uso delle seguenti abbreviazioni:  
Sistema operativo Microsoft Windows 10: Windows 10  
Sistema operativo Microsoft Windows 8: Windows 8  
Sistema operativo Microsoft Windows 7: Windows 7  
Sistema operativo Microsoft Windows Vista: Windows Vista
- Apple, Macintosh e Mac OS sono marchi di fabbrica di Apple Inc., registrati negli Stati Uniti ed in altri Paesi.

## PRECAUCIÓN

PARA PREVENIR EL PELIGRO DE CHOQUE ELÉCTRICO NO REMOVER LA TAPA NI LAS PARTES DENTRO NO UTILIZADAS, LLAMAR UNA PERSONA CUALIFICADA.

D3-4-2-1-1\_B2\_Es

## ADVERTENCIA

Este aparato no es impermeable. Para evitar el riesgo de incendio y de descargas eléctricas, no ponga ningún recipiente lleno de líquido (como pueda ser un vaso o un florero) cerca del aparato ni lo exponga a goteo, salpicaduras, lluvia o humedad.

D3-4-2-1-3\_A1\_Es

## ADVERTENCIA

Para evitar el peligro de incendio, no ponga nada con fuego encendido (como pueda ser una vela) encima del aparato.

D3-4-2-1-7a\_A1\_Es

## PRECAUCIÓN PARA LA VENTILACIÓN

Cuando instale este aparato, asegúrese de dejar espacio en torno al mismo para la ventilación con el fin de mejorar la disipación de calor (por lo menos 10 cm encima, 10 cm detrás, y 10 cm en cada lado).

## ADVERTENCIA

Las ranuras y aberturas de la caja del aparato sirven para su ventilación para poder asegurar un funcionamiento fiable del aparato y para protegerlo contra sobrecalentamiento. Para evitar el peligro de incendio, las aberturas nunca deberán taparse ni cubrirse con nada (como por ejemplo, periódicos, manteles, cortinas) ni ponerse en funcionamiento el aparato sobre una alfombra gruesa o una cama.

D3-4-2-1-7b\*\_A1\_Es

## Entorno de funcionamiento

Temperatura y humedad del entorno de funcionamiento +5 °C a +35 °C; menos del 85 % de humedad relativa (rejillas de refrigeración no obstruidas)

No instale este aparato en un lugar mal ventilado, ni en lugares expuestos a alta humedad o a la luz directa del sol (o de otra luz artificial potente).

D3-4-2-1-7c\*\_A1\_Es

## PRECAUCIÓN

El interruptor de la alimentación  de este aparato no desconecta por completo la alimentación de la toma de corriente de CA. Puesto que el cable de alimentación hace las funciones de dispositivo de desconexión de la corriente para el aparato, para desconectar toda la alimentación del aparato deberá desenchufar el cable de la toma de corriente de CA. Por lo tanto, asegúrese de instalar el aparato de modo que el cable de alimentación pueda desenchufarse con facilidad de la toma de corriente de CA en caso de un accidente. Para evitar correr el peligro de incendio, el cable de alimentación también deberá desenchufarse de la toma de corriente de CA cuando no se tenga la intención de utilizarlo durante mucho tiempo seguido (por ejemplo, antes de irse de vacaciones).

D3-4-2-2-2a\*\_A1\_Es

Este producto es para tareas domésticas generales. Cualquiera avería debida a otra utilización que tareas domésticas (tales como el uso a largo plazo para motivos de negocios en un restaurante o el uso en un coche o un barco) y que necesita una reparación hará que cobrarla incluso durante el período de garantía.

K041\_A1\_Es

## PRECAUCIONES CONCERNIENTES A LA MANIPULACIÓN DEL CABLE DE ALIMENTACIÓN

Tome el cable de alimentación por la clavija. No extraiga la clavija tirando del cable. Nunca toque el cable de alimentación cuando sus manos estén mojadas, ya que esto podría causar cortocircuitos o descargas eléctricas. No coloque la unidad, algún mueble, etc., sobre el cable de alimentación.

Asegúrese de no hacer nudos en el cable ni de unirlo a otros cables. Los cables de alimentación deberán ser dispuestos de tal forma que la probabilidad de que sean pisados sea mínima. Un cable de alimentación dañado podrá causar incendios o descargas eléctricas. Revise el cable de alimentación está dañado, solicite el reemplazo del mismo al centro de servicio autorizado PIONEER más cercano, o a su distribuidor.

S002\*\_A1\_Es

### Información para los usuarios en la recogida y tratamiento de los equipos al final de su vida y de las pilas y baterías usadas.

( Símbolo para equipos )



( Símbolo para pilas y baterías )

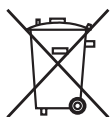
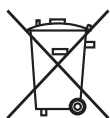

Pb

Estos símbolos en los productos, embalaje, y/o en los documentos que los acompañan significa que los productos eléctricos y electrónicos al final de su vida, las pilas y baterías no deben mezclarse con los residuos generales de su hogar.

Para el tratamiento adecuado, recuperación y reciclado de los productos viejos y las pilas usadas, por favor deposítelos en los puntos de recogida de acuerdo con su legislación nacional.

Mediante el tratamiento correctamente de estos productos y pilas, ayudará a preservar los recursos y prevenir cualquier efecto negativo en la salud humana y el medio-ambiente que podría surgir por una inadecuada manipulación de los desperdicios.

Para más información sobre recogida y reciclado de los productos viejos, pilas y baterías, por favor contacte con su municipio, sobre localización de los puntos limpios o diríjase al punto de venta donde compró los productos.

**Estos símbolos sólo son válidos en la Unión Europea.**

**Para países fuera de la Unión europea:**

Si desea eliminar estos artículos, por favor contactar con las autoridades locales o el distribuidor y pida por el método correcto de tratamiento.

K058a\_A1\_Es

# PRECAUCIONES PARA LA UTILIZACIÓN

## Lugar de instalación

Para efectuar la instalación, seleccione un lugar estable en el que desee usar el aparato, cerca del televisor o del sistema estéreo.

### Para obtener una larga vida de servicio del aparato, no lo instale en los lugares siguientes:



- Lugares expuestos a la luz directa del sol
- Lugares húmedos o mal ventilados
- Lugares con temperaturas demasiado altas o bajas
- Lugares en los que se produzcan vibraciones
- Lugares polvorientos o llenos de humo
- Lugares expuestos a humos grasientos, vapor o calor (como en el caso de una cocina)

### No ponga objetos encima de la unidad

No ponga objetos encima de unidad.

### Para evitar los efectos adversos del calor

No instale la unidad encima de amplificadores u otros componentes que generen calor. Cuando lo instale en un bastidor, trate por todos los medios de instalar la unidad en una posición que esté debajo de amplificadores y de otros componentes que generen calor.

### Desconecte la alimentación cuando no lo utilice

Dependiendo del estado de la señal de la teledifusión, si se enciende el televisor cuando la alimentación de la unidad ya está conectada, es posible que aparezca ruido en la pantalla del televisor. También es posible que se produzca ruido audible cuando se escucha la radio mientras la alimentación de la unidad ya está conectada. Este fenómeno no implica ningún mal funcionamiento del televisor, del sintonizador de radio ni de la unidad. En tales casos, desconecte la alimentación de la unidad.

## Mantenimiento

Para limpiar la unidad, frote con cuidado la superficie del aparato con un paño de limpieza para sacar el polvo. Si la superficie está muy sucia, frótela con un paño humedecido en un detergente neutro diluido en cinco o seis partes de agua y bien escurrido. No emplee productos químicos volátiles como puedan ser disolventes o bencina porque pueden causar corrosión en la superficie de los paneles. No emplee aerosoles como puedan ser los insecticidas en torno la unidad. Si se propone emplear un paño de limpieza químicamente tratado, antes de emplearlo lea las indicaciones de precaución del paño de limpieza químicamente tratado.

Muchas gracias por la adquisición de este producto TAD. Lea completamente este manual de instrucciones para aprender a operar correctamente el aparato. Después de haber terminado la lectura de las instrucciones, guarde el manual en un lugar seguro para poderlo consultar en el futuro.

<b>PRECAUCIONES PARA LA UTILIZACIÓN .....</b>	<b>4</b>
Lugar de instalación .....	4
Mantenimiento.....	4
<b>INTRODUCCIÓN .....</b>	<b>6</b>
Motivación del placer de audición .....	6
Características.....	6
<b>ANTES DE COMENZAR.....</b>	<b>7</b>
Comprobación del contenido de la caja.....	7
Inserción de las pilas .....	7
<b>NOMENCLATURA Y FUNCIONES DE LAS PARTES .....</b>	<b>8</b>
Panel frontal de la unidad principal .....	8
Panel posterior de la unidad principal .....	9
Mando a distancia.....	10
<b>INSTALACIÓN Y CONEXIONES.....</b>	<b>11</b>
Instalación.....	11
Conexión.....	12
<b>AJUSTES ESPECIALES .....</b>	<b>14</b>
Cambio del modo de entrada de la unidad .....	14
Permite ajustar el volumen del sonido .....	14
Para fijar los niveles de salida de línea en su máximo .....	14
Cambio del modo de visualización .....	15
Conexiones USB (ajustes predeterminados) .....	15
U1 (AudioClass 1.0) .....	15
U2 (AudioClass 2.0) .....	15
Audición con la salida de señal DSD suprimida.....	16
Modo ECO (ahorro de energía) .....	16
ALL RESET (Reposición completa) .....	16
<b>SOLUCIÓN DE PROBLEMAS .....</b>	<b>17</b>
<b>ESPECIFICACIONES .....</b>	<b>19</b>

# INTRODUCCIÓN

## Motivación del placer de audición

Technical Audio Devices Laboratories, Inc. (TADL) nació de las ansias de descubrir tecnologías que permitieran recrear a la perfección el sonido puro de las interpretaciones en directo mediante una artesanía que no se viera comprometida. Hemos heredado nuestra filosofía de Bart Locanthi—reconocido en todo el mundo como el mejor tecnólogo en sonido—que estaba convencido de que la verdadera tecnología es fiel a los principios y de que la verdadera tecnología pone más importancia en la calidad del sonido que en la propia tecnología en sí.

En TADL perfeccionamos nuestra tecnología para crear equipos capaces de reproducir sonidos musicales que evocan el dinamismo y el impacto de la música tocada en directo.

## Características

### Adopción del motor USB de tercera generación recientemente desarrollado

El retardo de funcionamiento del circuito interno FPGA se redujo significativamente, se mejoró la característica de distorsión de bajo nivel y, además, la señal PCM responde a la frecuencia de muestreo hasta 384 kHz y el recuento de bits hasta 32 bits. La transmisión del sistema DoP de la señal DSD responde a la frecuencia de muestreo máxima de 11,2 MHz.

### Equipado con el volumen de salida de línea como centro multimedia digital

A medida que el volumen de salida de línea, se puede configurar un sistema simple solo conectando un amplificador de potencia. Con una amplia gama de medios compatibles, se recomienda utilizar este dispositivo como un centro multimedia digital dedicado a perseguir el placer de disfrutar de la mejor calidad de sonido. La unidad también está equipada con un controlador de volumen de auriculares independiente.

### Reloj maestro de ultraalta relación C/N\* provisto de UPCG\*\*

La reducción de la cantidad total de perturbaciones oscilatorias del reloj maestro ya se había considerado con anterioridad para lograr niveles incluso más altos de calidad de sonido y TAD Labs se propuso ir todavía más lejos, centrándose en la reducción de las perturbaciones oscilatorias de las gamas de banda lateral de bajas frecuencias con respecto a las frecuencias centrales, y con esta finalidad, desarrolló un nuevo generador de cristal de ultraalta precisión (UPCG).

El reloj maestro, basado en tecnologías desarrolladas para instalaciones de retransmisión de estaciones base digitales de alta velocidad, con sus osciladores exclusivos y la conductividad de alta pureza ofrece el mejor rendimiento para un reproductor de CD porque le permite reproducir a la perfección las señales grabadas en el disco.

\*C/N: Relación de onda portadora/ruido

\*\*UPCG: Generador de cristal de ultraalta precisión

### Doble convertidor D/A diferencial

Los convertidores de audio digital Burr-Brown dobles están conectados en paralelo para mejorar el rendimiento del sonido en todos los sentidos, incluidas la relación de señal/ruido, la linealidad, la gama dinámica y la distorsión. Estas características permiten reproducir con fidelidad incluso las señales de audio más delicadas, creando un nuevo nivel de expansión sonora para la reproducción musical.

### Unidad de alimentación

Este dispositivo tiene unidades analógica y digital, cada una de las cuales cuenta con un transformador toroidal especializado a gran escala que se caracteriza por un alto rendimiento de respuesta y combina un fuerte dinamismo y un bajo nivel de ruido.

### Construcción de alta rigidez con bajo centro de gravedad

El chasis de aluminio de alta rigidez suprime los efectos de las vibraciones externas. La incorporación de una pesada base de gran masa se ha diseñado para bajar el centro de gravedad y de este modo reducir todavía más las vibraciones. Estos elementos de diseño han hecho posible la reproducción de señales musicales con gran estabilidad evitando las vibraciones causadas por la presión de los altavoces y por otras causas.

### Convertidor D/A de alta precisión

La conversión de la señal se lleva a cabo mediante un convertidor D/A de alta precisión y un convertidor de frecuencias de muestreo, y la regeneración de la señal se efectúa mediante un reloj maestro de ultraalta pureza.

### Tecnología de montaje ISO

Este dispositivo ha adoptado un aislante con la estructura de púas heredada de la serie de referencia.

Por lo tanto, se implementó otro nivel de control de vibraciones.

Experimente la fusión de una imagen de sonido de alta dimensión y un campo acústico con una resolución incomparable.



## Comprobación del contenido de la caja

Compruebe que se incluyan todos los accesorios siguientes en la caja de accesorios.

- Mando a distancia x 1

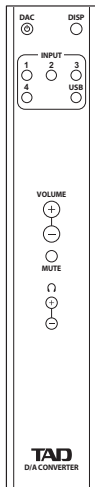

- Manual de Instrucciones (este manual)
- Almohadilla x 3 (Esta almohadilla evita arañazos en suelos, etc. causados por el aislante. Úsela si es necesario.)



- Cable de alimentación (modelo para EE.UU. y Canadá)

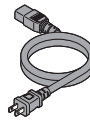

- Cable de alimentación (modelo para Europa y Asia)

Tipo de clavija de 2 patillas (para su utilización en Europa con excepción de Gran Bretaña)

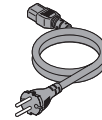

Tipo de clavija de 3 patillas (para su utilización en Gran Bretaña, Singapur, Malasia y Hong Kong)

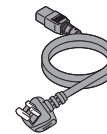

## Inserción de las pilas

Utilice pilas secas tipo AAA (SUM-4) de manganeso (R03) o alcalinas (LR03).

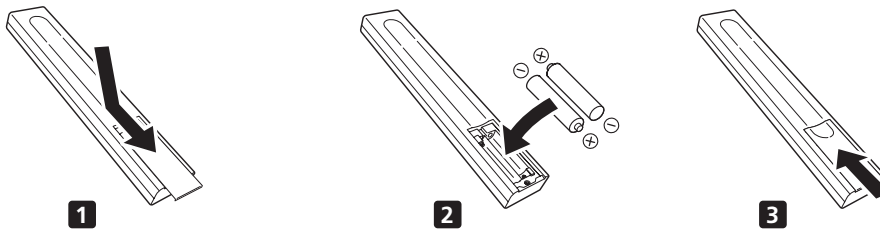

Cambie las pilas si observa una disminución en el alcance de funcionamiento del mando a distancia.

### ⚠ ADVERTENCIA

- No utilice o almacene las pilas bajo la luz solar directa o en otros lugares excesivamente calientes, como el interior de un coche o cerca de un calefactor. Esto puede ocasionar fugas del líquido de las pilas, que se sobrecalienten, exploten o se incendien. También se puede reducir la vida de servicio o el rendimiento de las mismas.
- No deje las pilas en lugares accesibles a niños pequeños o bebés. En caso de que alguien se las trague por accidente, busque inmediatamente atención médica.

### ⚠ PRECAUCIÓN

El uso incorrecto de las pilas puede provocar que estas se sulfaten o exploten. Siga las siguientes precauciones:

- No mezcle pilas nuevas y usadas.
- Cuando inserte las pilas en el compartimento de las pilas, no doble el terminal negativo (-) del compartimento de las pilas con el extremo de las pilas porque podría producirse un cortocircuito, fugas del líquido de las pilas y/o calentamiento anormal.
- Introduzca los polos positivo y negativo correctamente según las indicaciones que aparecen en el compartimento de las pilas.
- Emplee pilas manganesas (R03) o alcalinas (LR03) del tipo AAA (SUM-4).
- Cuando no tenga la intención de utilizar el mando a distancia durante períodos prolongados de tiempo (1 mes o más), extraiga las pilas de su interior para evitar daños causados por fugas accidentales. Si han producido fugas de las pilas, frote el líquido de la fuga del interior del alojamiento y sustituya las pilas por otras nuevas.
- Si necesita deshacerse de baterías usadas, hágalo cumpliendo con los requisitos de los reglamentos gubernamentales y normas de las instituciones públicas que estén en vigor en su país o en su región.

# NOMENCLATURA Y FUNCIONES DE LAS PARTES

## Panel frontal de la unidad principal

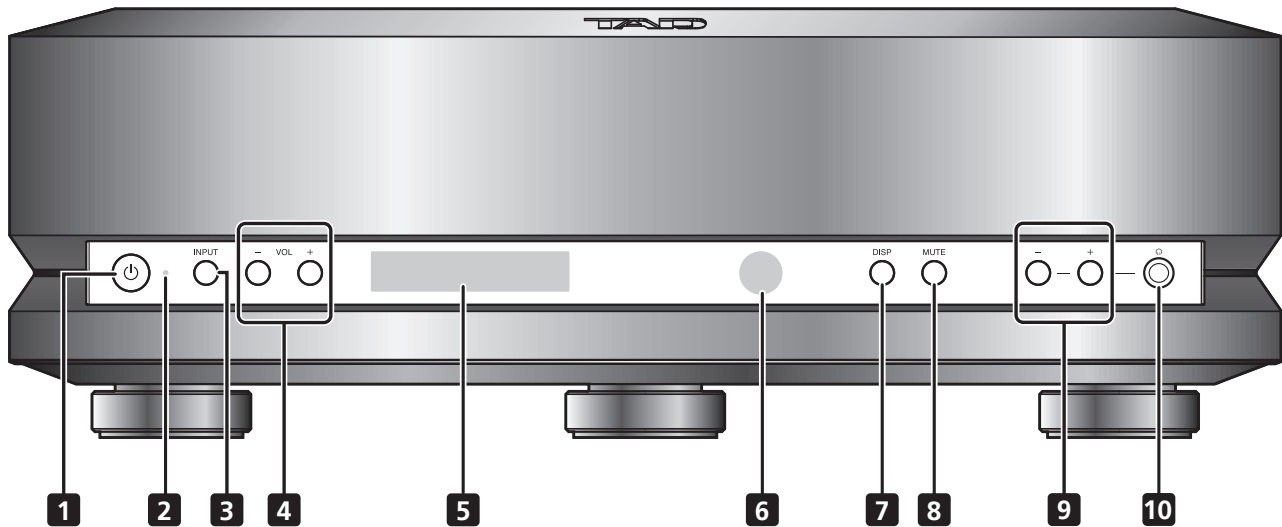

### 1 Botón de la alimentación

Utilícelo para conectar la alimentación/establecerlo en el modo de espera.

### 2 Indicador de la alimentación

Se enciende para indicar el estado de la alimentación del aparato.

Encendido en amarillo: Listo (la unidad puede funcionar).  
Apagado: En espera (indica que el cable de alimentación está enchufado y que la unidad está en el modo de espera).

### 3 Botón INPUT

Se emplea para seleccionar la fuente de entrada.

### 4 Botones VOL (-/+)

Se emplean para ajustar el volumen del sonido de los conectores de salida de línea de la unidad.

#### Nota

- Estos botones se desactivan en su estado de ALL RESET y la salida se fija a su valor máximo. Para activar estos botones, mantenga pulsado el botón VOL (-) durante varios segundos.

### 5 Visualizador

El visualizador proporciona información gráfica sobre las numerosas operaciones y funciones de la unidad.

### 6 Sensor remoto

Oriente el mando a distancia hacia este sensor para llevar a cabo la operación. La distancia efectiva es de unos 7 metros como máximo.

### 7 Botón DISP

Se emplea para cambiar u ocultar los elementos de información que se muestran en el visualizador.

### 8 Botón MUTE

Púlselo para desactivar temporalmente el sonido de la reproducción.

### 9 Botones del volumen de los auriculares (-/+)

Empléelos para ajustar el volumen del sonido de los auriculares.

### 10 Toma de auriculares

Inserte la clavija de los auriculares en esta toma.

## PRECAUCIÓN

- Cuando emplee la función de volumen y lo conecte directamente a un amplificador de potencia (sin emplear un preamplificador), asegúrese de efectuar la conexión sólo después de haber ajustado el volumen a "0" (cero). Si la conexión se realiza con el volumen establecido en un valor grande, se generará un volumen de sonido excesivo que dañará el altavoz o la capacidad auditiva del usuario.
- Todas las pantallas se apagan controlando los interruptores de la unidad principal o el mando a distancia (si está conectado). Pero, la fuente de alimentación no se detiene. Para bloquear completamente el dispositivo de la fuente de alimentación, es necesario desconectar el enchufe de alimentación (disyuntor) de la toma de corriente eléctrica. Coloque este dispositivo cerca de la toma de corriente permitiendo que el enchufe de alimentación (disyuntor) sea fácilmente accesible.
- Cuando se vaya de vacaciones o en situaciones que deba dejar la unidad sin utilizarla durante períodos prolongados de tiempo, desenchufe el cable de alimentación de la toma de corriente.

## Panel posterior de la unidad principal

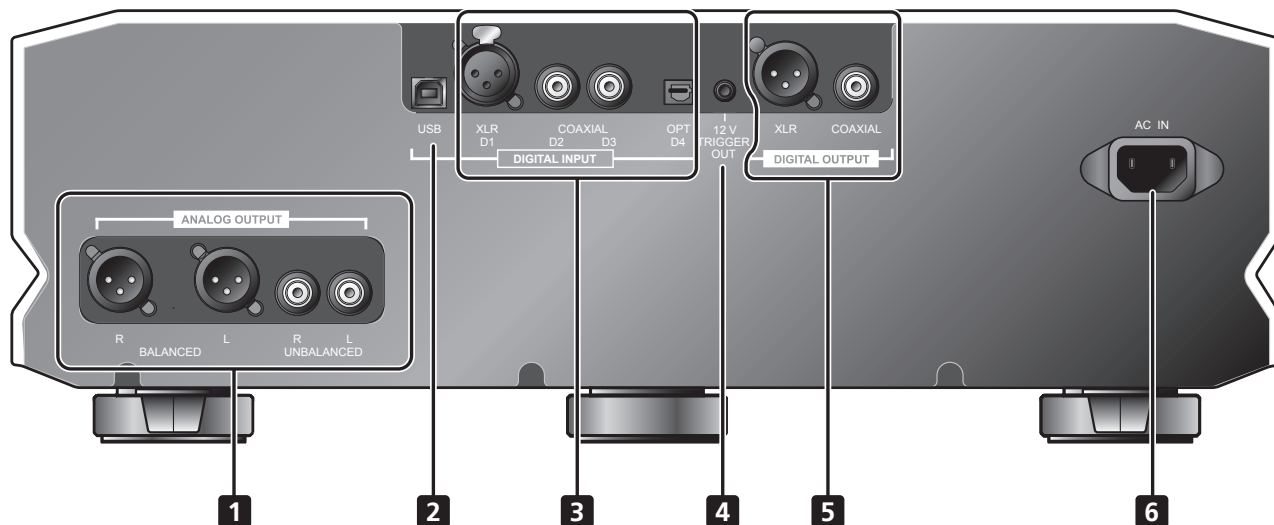

### 1 Conectores ANALOG OUTPUT

Conéctelas al preamplificador.

- BALANCED tipo XLR
- UNBALANCED tipo RCA

### 2 Puerto USB

Se emplea para conectarlo a un ordenador con un cable USB.

### 3 Conectores DIGITAL INPUT

Se emplea para conectarlo a un componente equipado de un conector de salida digital.

- Tipo XLR (equilibrado) (D1)
- Tipo COAXIAL (D2, D3)
- Tipo OPT (óptico) (D4)

### 4 Conector 12 V TRIGGER OUT

Si este dispositivo está conectado con un dispositivo externo con un terminal de entrada de disparo de 12 V, el dispositivo externo se puede cambiar entre "Encendido" y "En espera" cambiando este dispositivo entre estos mismos estados.

**Conector:** Miniclavija monofónica de 3,5 mm Ø

#### Condiciones de operación:

Cuando este dispositivo se enciende, la salida es "H".

Cuando este dispositivo se encuentra en el modo de espera, la salida es "L".

### 5 Conectores DIGITAL OUTPUT

Se emplean para conectarlo a un componente equipado de un conector de entrada digital.

- Tipo XLR (equilibrado)
- Tipo COAXIAL

### 6 Conector AC IN

Conecte aquí el cable de alimentación suministrado.

## Mando a distancia

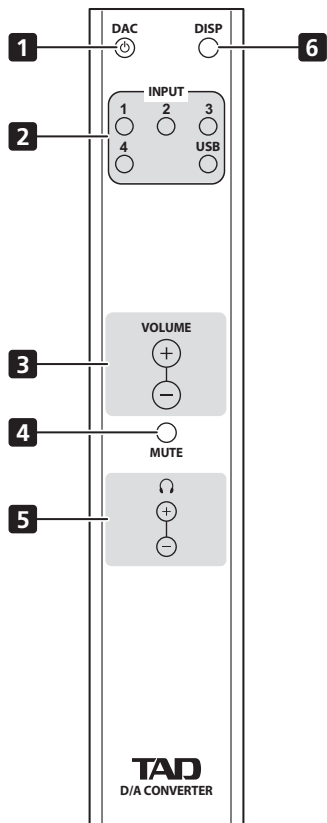

### 1 Botón $\odot$ DAC

Utilícelo para conectar la alimentación/establecerlo en el modo de espera.

### 2 Botones INPUT

Se emplea para seleccionar la fuente de entrada.

### 3 Botones VOLUME (+/-)

Se emplean para ajustar el volumen del sonido de los conectores de salida de línea de la unidad.

Para obtener más detalles, consulte *Permite ajustar el volumen del sonido* y *Para fijar los niveles de salida de línea en su máximo* en la página 14.

### 4 Botón MUTE

Púlselo para desactivar temporalmente el sonido de la reproducción.

Cuando el modo de silenciamiento MUTE esté activado, el visualizador del volumen mostrará [ - - ].

### 5 Botones del volumen de los auriculares (-/+)

Empléelos para ajustar el volumen del sonido de los auriculares.

### 6 Botón DISP

Se emplea para cambiar u ocultar los elementos de información que se muestran en el visualizador.

### Distancia de operación del mando a distancia

Para utilizar el mando a distancia para operar la unidad, oriente el mando a distancia al sensor remoto de la unidad principal dentro de las distancias indicadas en la ilustración de la derecha.

- Es posible que el mando a distancia no funcione correctamente si existen obstáculos entre el mando a distancia y sensor remoto, o si el ángulo entre el mando a distancia y el sensor remoto no es satisfactorio.
- Es posible que se produzca mal funcionamiento si se utiliza la unidad cerca de otros aparatos que emiten rayos infrarrojos o si cerca del aparato se utilizan mandos a distancia de otros dispositivos. Del mismo modo, si se emplea este mando a distancia cerca de otros aparatos que emplean también rayos infrarrojos puede producirse mal funcionamiento en tales aparatos.
- Cambie las pilas si observa una disminución en el alcance de funcionamiento del mando a distancia.
- Es posible que el mando a distancia no funcione correctamente si la luz del sol o la luz de lámparas fluorescentes llegan directamente al sensor remoto. En tales casos, cambie el lugar de instalación o lleve las lámparas fluorescentes a un lugar más apartado.

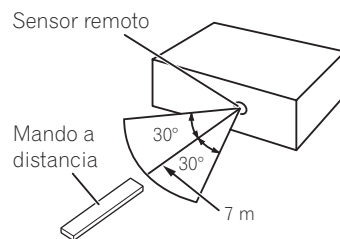

## Instalación

### **ADVERTENCIA**

- Instale la unidad en un lugar plano, nivelado y estable que ofrezca suficiente resistencia para soportar el peso de la unidad, porque podrían producirse daños o lesiones personales si la unidad se cayera de su lugar de instalación. Cuando lo instale en una estantería o estructura similar, no se olvide de confirmar que la estructura de estantes tenga suficiente resistencia.
- No ponga nunca otros objetos encima de la unidad ni cubra la unidad con telas o manteles, porque podría degradarse la disipación térmica y producirse una acumulación de calor anormal con riesgo de daños potenciales.

### **PRECAUCIÓN**

- Cuando instale la unidad, deje un espacio libre de 10 cm como mínimo desde las paredes u obstáculos adyacentes. Para facilitar la dispersión del calor, la unidad debe instalarse a cierta distancia de otros componentes eléctricos. Cuando instale la unidad en un bastidor, deberá dejar un espacio libre de 10 cm como mínimo encima, detrás y a los lados de la unidad. Si no se deja espacio suficiente para la ventilación en torno a la unidad puede acumularse excesivamente el calor y crear peligro de incendio.
- No instale nunca la unidad sobre una alfombra, cojín ni sobre cualquier otra superficie blanda, así como tampoco en lugares estrechos que puedan impedir la circulación natural de aire en torno a la unidad.

# Conexión

## ⚠ PRECAUCIÓN

- No conecte el interruptor de la alimentación de la unidad ni de los demás componentes hasta que haya completado todas las conexiones.
  - Cuando efectúe las conexiones y cuando desee cambiar las conexiones, desconecte siempre el interruptor de la alimentación y desenchufe el cable de alimentación de la toma de corriente de CA. Cuando efectúe las conexiones, enchufe el cable de alimentación en último lugar.
1. **Conecte los otros componentes.**
  2. **Enchufe el cable de alimentación suministrado al conector AC IN de la unidad.**
  3. **Enchufe el cable de alimentación a una toma de corriente estándar.**

## Al conectar un dispositivo equipado con la función de preamplificación

En el caso de un amplificador de potencia con un terminal de entrada de disparador de 12 V. Cable de clavija monoaural de 3,5Φ disponible en el mercado (sin resistencia)

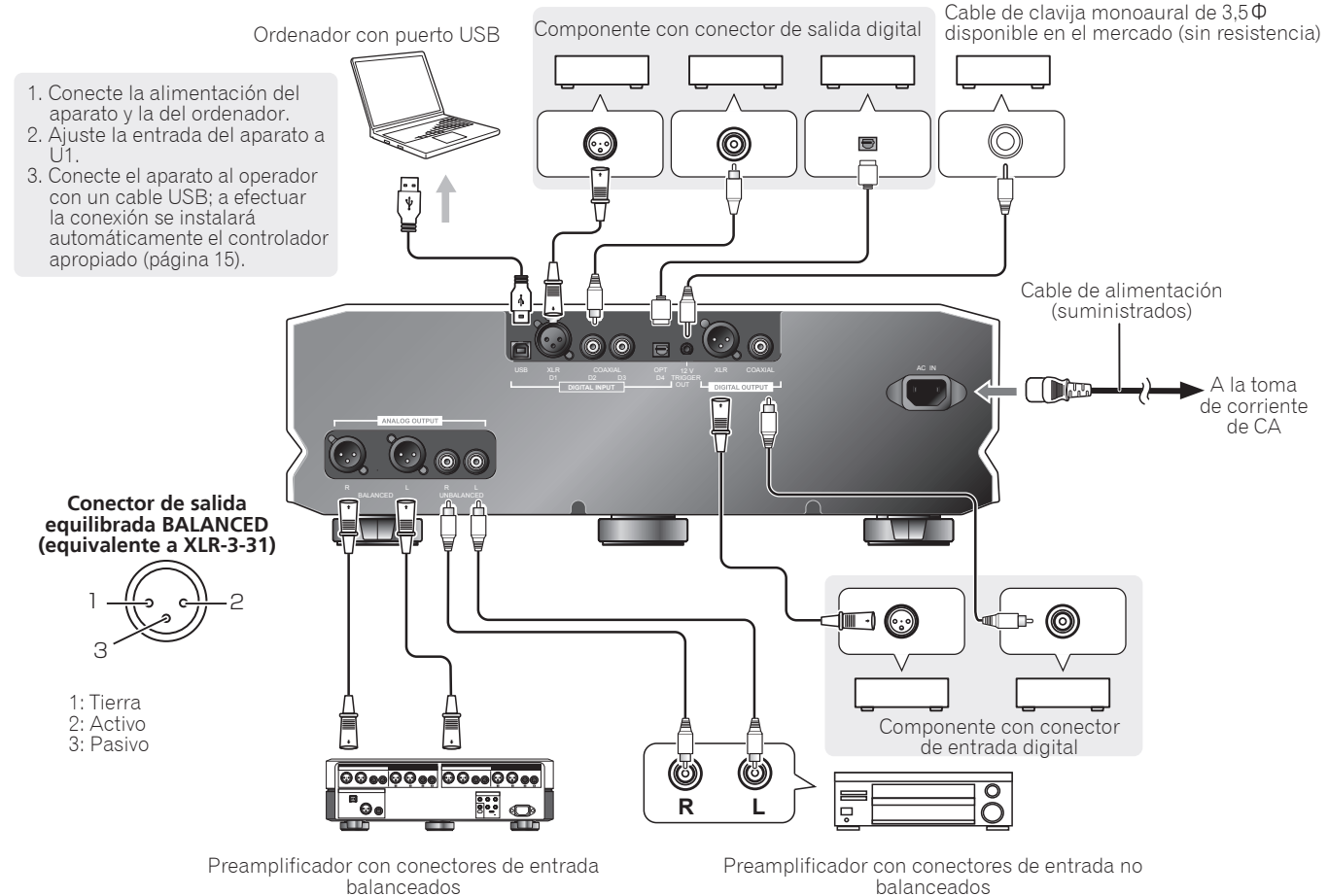

## ✍ Nota

### Acerca del nivel de salida de línea de balance/desbalance

- El valor inicial para la salida de línea está establecido en 30. Para obtener más detalles, consulte *Para fijar los niveles de salida de línea en su máximo* en la página 14.

## Al conectar con un amplificador de potencia

En el caso de un amplificador de potencia con un terminal de entrada de disparador de 12 V. Cable de clavija monoaural de 3,5Φ disponible en el mercado (sin resistencia)

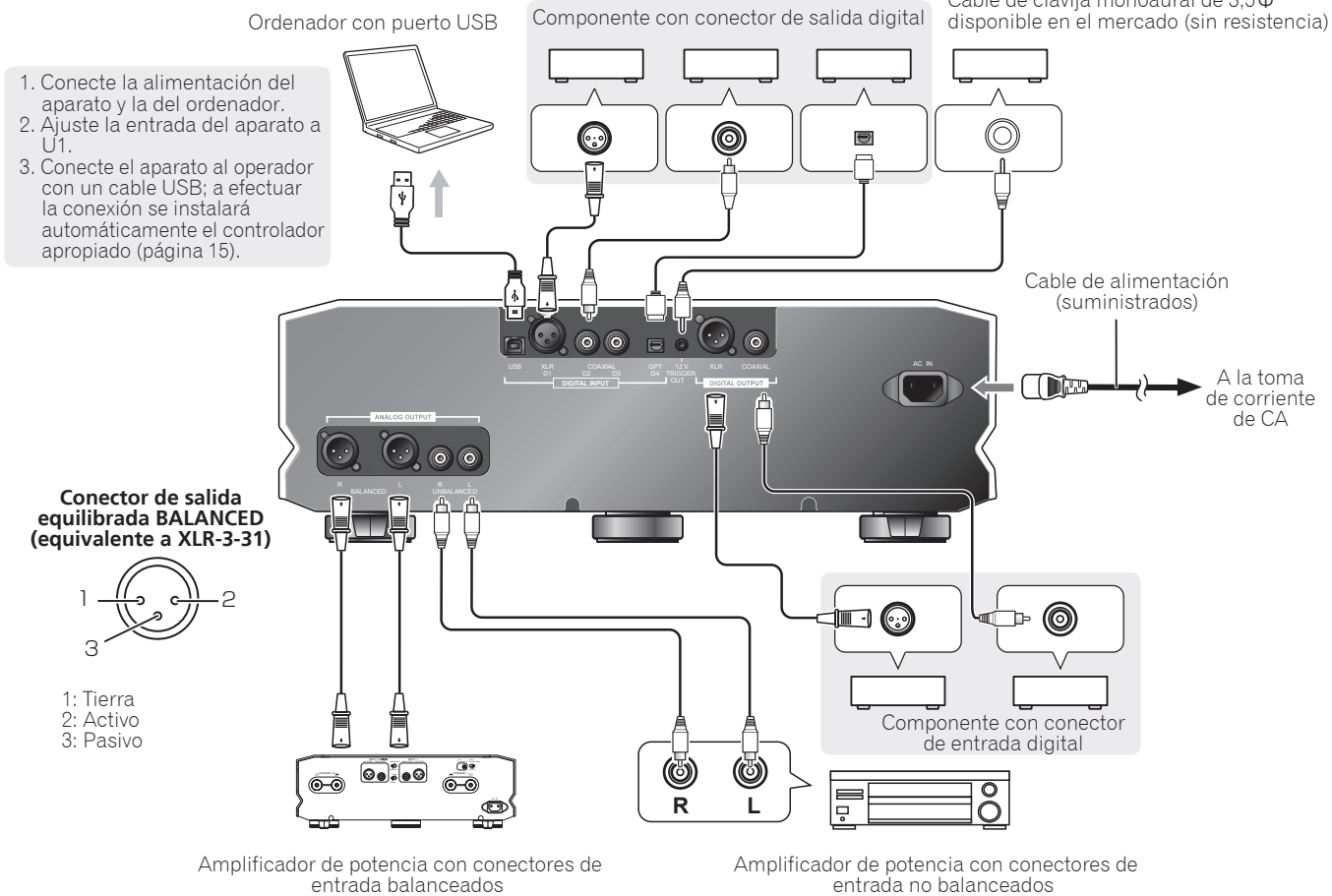

### Volumen de salida de línea

A medida que el volumen de salida de línea, se puede configurar un sistema simple solo conectando un amplificador de potencia.

### Acerca del nivel de salida de línea de balance/desbalance

- El valor inicial para la salida de línea está establecido en 30. Para obtener más detalles, consulte *Permite ajustar el volumen del sonido* en la página 14.

## ⚠ ADVERTENCIA

- Cuando emplee la función de volumen y lo conecte directamente a un amplificador de potencia (sin emplear un preamplificador), asegúrese de efectuar la conexión sólo después de haber ajustado el volumen a "0" (cero). Si la conexión se realiza con el volumen establecido en un valor grande, se generará un volumen de sonido excesivo que dañará el altavoz o la capacidad auditiva del usuario.

# AJUSTES ESPECIALES

## Cambio del modo de entrada de la unidad

- **Pulse el botón INPUT del panel frontal de la unidad principal (o uno de los botones INPUT del mando a distancia).**

Cada vez que se pulsa el botón **INPUT** del panel frontal, el modo de entrada cambiará en el orden siguiente:



- En el estado predeterminado de fábrica, cuando se detecta una señal de entrada se visualiza la frecuencia de muestreo de la señal. Cuando no se detecte ninguna señal de entrada, el visualizador mostrará [ - - - ].
- La visualización de la frecuencia de muestreo es en unidades de kHz; se omiten los puntos decimales de fracciones.
- En el caso de señales DSD, **[dSd]** está indicado para la modulación de 2,8 MHz, **[dSd2]** está indicado para la modulación de 5,6 MHz y **[dSd4]** se indica para la modulación de 11,2 MHz.
- Cuando se cambia el modo de visualización, si se detecta una señal de entrada, el visualizador mostrará **[ U1 ]**; si no se detecta ninguna señal de entrada, el visualizador mostrará **[ U1 - - ]**.

## Permite ajustar el volumen del sonido

### Permite ajustar el nivel de salida de línea balanceada/no balanceada

Se utiliza cuando se conecta con un amplificador de potencia.

El valor inicial para la salida de línea está establecido en **30**.

- **Realice el ajuste mediante el botón VOL (-/+) de la unidad principal y el botón VOLUME (+/-) ubicado en el centro del mando a distancia.**

Durante las operaciones, la visualización del tiempo o la visualización de la frecuencia de muestreo cambia a la visualización del volumen del sonido de salida de línea.

#### **Nota**

- Cuando emplee la función de volumen y lo conecte directamente a un amplificador de potencia (sin emplear un preamplificador), asegúrese de efectuar la conexión sólo después de haber ajustado el volumen a **"0" (cero)**. Si la conexión se realiza con el volumen establecido en un valor grande, se generará un volumen de sonido excesivo que dañará el altavoz o la capacidad auditiva del usuario.

### Ajuste del volumen de los auriculares

- **Pulse los botones de volumen (-/+) situados al lado de la toma de auriculares, o los botones de volumen (+/-) situados debajo del símbolo de los auriculares en el mando a distancia.**

El valor predeterminado está preajustado a **50**. Este valor puede ajustarse independientemente para los valores de salida de línea equilibrada y desequilibrada.

## Para fijar los niveles de salida de línea en su máximo

Se utiliza al conectar un dispositivo, grabadora, etc. equipado con la función de preamplificación.

1. **Presione el botón VOL (+) de la unidad principal hasta que la pantalla indique el valor máximo de 78.**
2. **Con el valor establecido en su máximo, presione sin soltar el botón VOL (+).**

El nivel de salida de línea se fijará en el valor máximo y los botones **VOL (-/+)** de la unidad principal y los botones **VOLUME (+/-)** centrales del mando a distancia se desactivarán.

En este momento, la visualización del volumen del sonido de salida de línea cambia a visualización de tiempo o visualización de frecuencia de muestreo.

Mantenga pulsado el botón **VOL (-)** para activar de nuevo la función de volumen desde el estado fijado en el valor máximo.

El nivel de salida de línea se establece en 30 (valor inicial) y la función de volumen se activa.



## Cambio del modo de visualización

- **Pulse el botón DISP de la unidad principal o del mando a distancia.**

Cada vez que se pulsa el botón, el modo de visualizador cambiará en el orden siguiente:

### Cuando el valor de salida de línea es fijo

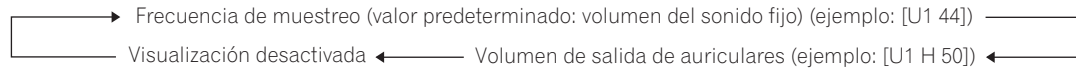

### Cuando el valor de salida de línea es ajustable



## Conexiones USB (ajustes predeterminados)

Mediante el empleo de un cable USB para conectar este aparato a un ordenador, podrá emplear la unidad para reproducir archivos de música guardados en el ordenador (dependiendo del tipo de medios guardados en el ordenador).

1. **Emplee el botón INPUT de la unidad principal para ajustar la unidad a la entrada U1.**
2. **Conecte la alimentación del ordenador.**
3. **Emplee un cable USB para conectar el aparato al ordenador; el controlador correspondiente se instalará automáticamente.**

### U1 (AudioClass 1.0)

- Las frecuencias de muestreo soportadas son 44,1 kHz, 48 kHz, 88,2 kHz, y 96 kHz.
- Soporta USB 2.0 de alta velocidad.

#### Nota

- La funcionalidad se ha confirmado con Windows 8 (64 bits), Windows 7, Windows Vista (32 bits), Mac OS 10.8, Mac OS 10.7, Mac OS 10.6. La funcionalidad no se ha confirmado con otros sistemas operativos ni con otras versiones.
- Para reproducir música con altas frecuencias de muestreo (96 kHz/24 bits, 88,2 kHz/24 bits, etc.), es posible que sea necesario realizar algunos ajustes en el software del ordenador. Para obtener más detalles, consulte las especificaciones del software de reproducción empleado en su ordenador.

### U2 (AudioClass 2.0)

- Además del modo predeterminado de USB, puede utilizarse el modo U2 (AudioClass 2.0 DoP), que soporta el formato DoP con transmisión de 176,4 kHz, 192 kHz, 352,8 kHz, 384 kHz y de señal DSD.
- Los datos PCM se transmiten hasta a una frecuencia de 384 kHz, y los datos DSD hasta una frecuencia de muestreo de 11,2 MHz (a partir de agosto de 2021).

#### Nota

- La funcionalidad se ha confirmado con Windows10 (32 bits/64 bits), Mac OS 11, Mac OS 10.15, Mac OS 10.8, Mac OS 10.7, Mac OS 10.6.
- Si emplea un ordenador Mac, ajuste la entrada de la unidad a U2 y luego emplee un cable USB para conectar la unidad al ordenador; el controlador correspondiente se instalará automáticamente.

1. **Cuando emplee un dispositivo de terminal Windows, visite el sitio de TAD en la Web (<http://tad-labs.com>) y descargue el controlador adecuado. Consulte el sitio de TAD en la Web para ver las instrucciones para la instalación del controlador.**
  - La instalación manual del controlador no es necesaria para los usuarios de Mac. El controlador se instalará automáticamente cuando se conecte la unidad al ordenador mediante un cable USB.
  - Para poder emplear las conexiones de Internet, el usuario deberá suscribir un contrato con un proveedor de servicios de Internet y pagar la tarifa correspondiente.
2. **Cuando la unidad esté en el modo de espera, pulse simultáneamente el botón INPUT de la unidad principal y el botón de la alimentación .**  
La visualización de la entrada USB cambiará de [ U1 ] a [ U2 ].
3. **Conecte la alimentación del ordenador.**
4. **Cuando haya conectado la unidad al ordenador con un cable USB, cambie la entrada de la unidad a U2.**
5. **Para cancelar el modo actual, establezca la unidad en el modo de espera, y pulse entonces el botón de la alimentación mientras mantiene pulsado el botón INPUT de la unidad principal.**  
El modo actual también puede cancelarse empleando ALL RESET.

## PRECAUCIÓN

- Si se emplea un dispositivo de terminal Windows sin haber instalado el controlador de la unidad, o si se emplea un Mac OS (10.5, etc.) sin soporte del modo U2, no ajuste la unidad para el modo U2 y conecte la unidad al ordenador porque podría bloquearse el ordenador.

## Nota

### Salida digital con entrada USB

- Cuando la entrada es una señal DSD, la señal se convierte a PCM de 88,2 kHz y se emite.
- Cuando la señal de entrada tiene una frecuencia de muestreo de 384 kHz o de 354,8 kHz, la señal se emitirá después de haberse convertido a 192 kHz y 176,4 kHz respectivamente.
- Las señales con otras frecuencias de muestreo se emiten con la misma frecuencia que la de entrada.

## Audición con la salida de señal DSD suprimida

Si la salida de la señal DSD desde el USB es excesivamente alta y se distorsiona el sonido, podrá suprimir el nivel de salida para facilitar la audición. El valor inicial para la tasa de modulación DSD está preajustado de fábrica al **50 %** (nivel de salida alto).

- **Mientras mantiene pulsado el botón MUTE del panel frontal de la unidad principal, pulse el botón VOLUME (-) del volumen de los auriculares.**  
Cada vez que se pulsa el botón, el índice de modulación de DSD cambia entre el **50%** (alto nivel de salida) y el **100%** (bajo nivel de salida).

## Modo ECO (ahorro de energía)

Cuando esta función está habilitada, si no se detecta ninguna señal durante 30 minutos, la unidad se establecerá automáticamente en el modo de espera.

Modelo para los EE.UU.: **ECO OFF** (ajuste predeterminado de fábrica)

Modelo para Europa: **ECO ON** (ajuste predeterminado de fábrica)

1. **Cuando la unidad esté en el modo de espera, mantenga pulsado el botón VOLUME (+) del volumen de los auriculares y luego pulse simultáneamente el botón de la alimentación  $\phi$ . Cuando lo haya hecho, el modo ECO ON quedará habilitado.**  
Entonces se mostrará el mensaje [ **ECO ON** ] en el visualizador.
2. **Cuando la unidad esté en el modo de espera, mantenga pulsado el botón VOLUME (-) del volumen de los auriculares y luego pulse simultáneamente el botón de la alimentación  $\phi$ . Cuando lo haya hecho, el modo ECO OFF quedará deshabilitado.**  
Entonces se mostrará el mensaje [ **ECO OFF** ] en el visualizador.

## ALL RESET (Reposición completa)

La salida de línea se establece en el valor máximo (78).

El modo USB predeterminado es U1 (AudioClass 1.0).

Sólo el modelo para Europa: este ajuste establece el modo ECO (ahorro de energía) en **ECO OFF**.

- **Cuando la unidad esté en el modo de espera, mantenga pulsado el botón MUTE y luego pulse simultáneamente el botón de la alimentación  $\phi$ .**

## ADVERTENCIA

- Cuando emplee la función de volumen y lo conecte directamente a un amplificador de potencia (sin emplear un preamplificador), asegúrese de efectuar la conexión sólo después de haber ajustado el volumen a **"0" (cero)**. Si la conexión se realiza con el volumen establecido en un valor grande, se generará un volumen de sonido excesivo que dañará el altavoz o la capacidad auditiva del usuario.

Algunas operaciones incorrectas se suelen confundir con problemas o fallos de funcionamiento. Si piensa que algo funciona mal en este componente, compruebe los puntos siguientes. Algunas veces, el problema puede residir en otro componente. Inspeccione los otros componentes y los aparatos eléctricos que esté utilizando. Para encontrar más información acerca de los ajustes del ordenador, visite el sitio de TAD en la Web (<http://tad-labs.com>). Si no puede solucionar el problema después de haber realizado las comprobaciones que se enumeran a continuación, consulte a su distribuidor.

Síntoma	Causa posible	Solución
No se produce sonido a pesar de que la entrada está correctamente ajustada.	El conector de entrada no está correctamente conectado.	Compruebe la conexión.
	Se ha activado el modo de silenciamiento (el indicador "0" está parpadeando).	Pulse el botón <b>MUTE</b> de la unidad principal o del mando a distancia para cancelar el modo de silenciamiento.
	El nivel de sonido es demasiado bajo.	Ajuste el volumen.
Se oye ruido cuando no se ha seleccionado ninguna entrada.	El ruido procede de la propia fuente de alimentación.	Verifique los cables de alimentación del ordenador; ¿hay demasiadas clavijas enchufadas a la misma toma de corriente?
No se produce sonido para la entrada digital.	La conexión digital no es correcta.	Compruebe la conexión digital.
	En un reproductor de CD con función de ajuste del nivel de salida digital, el ajuste del nivel de salida es demasiado bajo.	Ajuste el nivel de salida digital del reproductor a un nivel adecuado.
	El software de reproducción digital del ordenador no soporta el formato del archivo.	Si el dispositivo de salida está ajustado a un formato de señal de audio que no es PCM (Dolby Digital, DTS, etc.), ajústelo a PCM.
No se produce sonido para la entrada USB.	<ul style="list-style-type: none"> <li>● El ordenador está ajustado para un componente de entrada distinto.</li> <li>● La función de silenciamiento del ordenador está activada.</li> </ul>	Compruebe los ajustes de sonido del ordenador.
	<ul style="list-style-type: none"> <li>● Las conexiones están mal hechas.</li> <li>● El ordenador no puede detectar la unidad.</li> </ul>	<ul style="list-style-type: none"> <li>● Una vez se ha conectado la unidad al ordenador, si se cambia la entrada de la unidad a la de USB, es posible que el ajuste de sonido del ordenador cambie a otro componente de entrada distinto. En este caso, vuelva a seleccionar TAD-USB1 ver2 o TAD-USB2 ver2 como la entrada.</li> <li>● Compruebe de nuevo las conexiones.</li> </ul>
	El formato de archivo, el sistema operativo o el software de reproducción no es compatible.	Confirme que el sistema operativo, el software y la frecuencia de muestreo de los archivos sean compatibles (página 15).
La frecuencia de muestreo de la entrada USB siempre es la misma.	Dependiendo de los ajustes del ordenador, es posible que la frecuencia de muestreo siga siendo la misma aunque las frecuencias de muestreo de los archivos reproducidos sean distintas.	Compruebe los ajustes del ordenador.
Se oyen sonidos del ordenador (que no son los sonidos de la música) desde la entrada USB.	Dependiendo de los ajustes del ordenador, es posible que los sonidos tales como los pitidos de inicio del ordenador o los sonidos de errores se oigan desde la unidad.	Compruebe los ajustes del ordenador.

Síntoma	Causa posible	Solución
Cuando se haya ajustado la entrada a una que no sea USB, la unidad no podrá reproducir los archivos musicales con el software de reproducción del ordenador.	Cuando no se haya ajustado a la entrada USB, el ordenador no reconocerá la unidad.	Cambie a la entrada USB y restablezca el ajuste del sonido del ordenador al de TAD-USB1 ver2 o TAD-USB2 ver2.
La alimentación se desconecta por sí sola.	Si el modo ECO (ahorro de energía) está activado, la unidad se establecerá en el modo de espera si no se efectúa ninguna operación en la unidad durante 30 minutos.	Desactive (OFF) el modo ECO (ahorro de energía) (página 16).
La visualización no puede verse.	El ángulo de visión del visualizador está dentro de 45° hacia la derecha/izquierda desde la parte frontal de la unidad.	Mire el visualizador directamente desde delante de la unidad.
	Se ha desactivado el visualizador de la unidad.	Pulse botón <b>DISP</b> para inhabilitar el modo de desactivación del visualizador.
El mando a distancia no funciona.	<ul style="list-style-type: none"> <li>● Las pilas del mando a distancia están descargadas.</li> <li>● El mando a distancia se está usando demasiado lejos de la unidad principal.</li> <li>● El ángulo es inadecuado.</li> <li>● La línea de visión de la unidad principal está obstaculizada.</li> <li>● La luz potente de una lámpara fluorescente o de otra fuente de iluminación da de lleno en el receptor de la señal.</li> </ul>	<ul style="list-style-type: none"> <li>● Reemplace las pilas por otras nuevas.</li> <li>● Emplee el mando a distancia desde una distancia de 7 metros como máximo y dentro de un arco de 30° hacia la derecha/izquierda del panel frontal de la unidad.</li> <li>● Retire los obstáculos que haya entre la unidad principal y el mando a distancia, o cambie a otra posición para operar el mando a distancia.</li> <li>● Reajuste la posición de las lámparas o de otras fuentes de iluminación de modo que no llegue directamente luz potente al receptor de la señal.</li> </ul>

La electricidad estática y otras influencias externas pueden causar fallos en el funcionamiento de esta unidad. En este caso, desenchufe el cable de alimentación y vuelva a enchufarlo. Esto repondrá la unidad para que funcione correctamente. Si así no puede solucionarse el problema, consulte a su distribuidor.

Esta unidad está diseñada como un producto de audio para el consumidor (componente de audio/vídeo). No está diseñada para su utilización ininterrumpida como fuente de sonido de música de fondo para comercios ni para su empleo en automóviles, barcos ni al aire libre.

## ■ Cuerpo

Tipo de modelo.....	Convertidor D/A
Conectores de entrada:	
Digital .....	XLR x 1; Coaxial x 2; Óptica x 1; USB (Tipo B estándar) x 1
Frecuencia de muestreo soportada (XLR/Coaxial) .....	44,1 kHz, 48 kHz, 88,2 kHz, 96 kHz, 176,4 kHz, 192 kHz
Frecuencia de muestreo soportada (Óptica) .....	44,1 kHz, 48 kHz, 88,2 kHz, 96 kHz
Frecuencia de muestreo soportada (USB) .....	44,1 kHz <sup>*1</sup> , 48 kHz <sup>*1</sup> , 88,2 kHz <sup>*1</sup> , 96 kHz <sup>*1</sup> 176,4 kHz <sup>*1</sup> , 192 kHz <sup>*1</sup> , 352,8 kHz <sup>*2</sup> , 384 kHz <sup>*2</sup> DSD64 <sup>*2</sup> , DSD128 <sup>*2</sup> , DSD256 <sup>*2</sup>

\*1 Windows 8, Windows 7, Windows Vista, Mac OS 10.6 o posterior

\*2 Windows 10, Mac OS 10.6 o posterior

## Entorno de operación USB:

Puerto USB ..... USB 2.0 de alta velocidad

## Conectores de salida:

Digital .....	XLR x 1; Coaxial x 1
Analógica .....	Equilibrada x 1, desequilibrada x 1
Tensión de salida nominal .....	Equilibrada 4 V; Desequilibrada 2 V (1 kHz 0 dB)
Relación de señal/ruido .....	115 dB
Respuesta en frecuencia (frecuencia de muestreo de 88,2 kHz o más) .....	10 Hz a 40 kHz, -1 dB
Respuesta en frecuencia (frecuencia de muestreo de 44,1 kHz).....	10 Hz a 20 kHz, -1 dB
Toma de salida de auriculares .....	1
Impedancia recomendada.....	8 Ω a 600 Ω
Tensión de salida .....	640 mV (32 Ω)

## Requisitos de alimentación:

Modelo para los EE.UU. y Canadá .....

Modelo para Europa y Asia.....

Consumo eléctrico ..... 49 W (Consumo de energía en modo en espera: 0,5 W o menos)

Dimensiones externas.....440 mm (An) × 150 mm (Al) × 406 mm (Prf) (dimensiones externas máximas)

Peso ..... 16,5 kg

## ■ Accesorios

Mando a distancia.....1

Almohadilla.....3

Cable de alimentación

Manual de Instrucciones (este manual)

## ✎ Nota

● Las especificaciones y el diseño están sujetos a posibles modificaciones sin previo aviso, debidas a mejoras del producto.

- Microsoft, Windows y Windows Vista son marcas comerciales o marcas comerciales registradas de Microsoft Corporation en los Estados Unidos y/o en otros países.
- En este documento se emplean las abreviaturas siguientes.  
Windows 10: Sistema operativo Microsoft Windows 10  
Windows 8: Sistema operativo Microsoft Windows 8  
Windows 7: Sistema operativo Microsoft Windows 7  
Windows Vista: Sistema operativo Microsoft Windows Vista
- Apple, Macintosh y Mac OS son marcas comerciales de Apple Inc., registradas en los EE.UU. y en otros países.

# 使用注意事項

## 注意

為避免觸電危險，請勿拆卸上下蓋（或背面板），以避免觸電或受傷，機內無任何可供維修使用的零件，若需維修服務請聯絡專業維修人員。

D3-4-2-1-1\_B1\_Zhtw

## 警告

本機不防水。為防止起火或觸電事故，請勿將本機置放於任何盛裝液體的容器（如花瓶或花盆）附近或將其暴露於漏水、濺水、雨中或潮濕環境中。

D3-4-2-1-3\_A1\_Zhtw

## 警告

為防止火災，請勿將明火源（如點燃的蠟燭）放置於本機上。

D3-4-2-1-7a\_A1\_Zhtw

## 通風注意事項

安裝本機時，請確定在本機四周預留足夠的空間以利通風（頂部10 cm、背面10 cm、及兩側10 cm以上）。

## 警告

機殼上具有之縫隙及開口用於通風，以確保本產品之正常操作並防止過熱。為避免火災，請勿堵塞開口或用物品（如報紙、桌布、簾幕）將其覆蓋，也請勿在厚毯或床上操作本機。

D3-4-2-1-7b\*\_A1\_Zhtw

## 操作環境

操作環境溫度與溼度：

+5 °C 至 +35 °C；小於85 %RH（勿堵塞冷卻孔）

請勿在通風不良處、暴露於高溼度或陽光直射（或強烈的人造光源）的場所安裝本機。

D3-4-2-1-7c\*\_A1\_Zhtw

## 注意

本機  開關不完全將電源自交流電插座切斷。因電源插頭為本機主要電源切斷裝置，您需要將插頭拔除以切斷所有電力。因此，安裝本機時，請確保可輕易自 AC 插座拔除電源插頭，以預防意外。為防止火災，當本機處於長時間未使用之情形（如假期中）時，請將主電源插頭自牆上插座拔除以切斷電源。

D3-4-2-2-2a\*\_A1\_Zhtw

本產品只適宜一般家庭用途。如果是由於應用在其他非家庭用途(如做為商業用途而長期使用於餐廳中，或者使用於汽車或船中)而導致發生故障並需要修理，在保用期間必須承擔修理費用。

K041\_A1\_Zhtw

## 電源線注意事項

請手持插頭部分挪動電源線。拔下插頭時勿拉拽電源線，且勿用濕手去碰電源線，因為這樣可能會導致短路或電擊。勿將本裝置、家具或其他物件壓在電源線上，或以其他方式擠壓電源線。切勿將電源線打結或和其他的線綁縛。電源線的佈線應防止被人踩在上面。電源線受損可能會導致火災，或造成人員觸電。經常檢查電源線。如果您發現電源線受損，請就近至先鋒公司授權維修中心或銷售商進行更換。

S002\*\_A1\_Zhtw

## 安裝位置

安裝時，請選擇靠近電視或立體聲音響系統的穩定位置，以利使用本機。

為確保長效產品壽命，請避免將本機安裝在下列位置：

- 陽光直射處
- 潮濕或通風不良的區域
- 極高或極低溫度的區域
- 經常震動的區域
- 多灰塵或煙霧的區域
- 暴露於油煙、蒸汽或熱氣（如廚房）的區域



請勿在本機上方放置物品

請勿在本機的上方放置物品。

為防止熱能帶來的有害影響

請勿將本機安裝在擴大機頂部或其他會散熱的裝置上。安裝在機架中時，請盡可能將本機安裝在擴大機或其他散熱裝置下方的位置。

不使用時請關閉電源

視電視廣播的訊號狀況而定，若在本機已開啟時開啟電視，電視螢幕上可能會出現雜訊。在已開啟本機的情形下聆聽廣播時，可能會發出雜訊。此現象並非代表電視、廣播選台器或本機故障。此時請關閉本機的電源。

## 維護

若要清潔本機，請使用拋光布輕輕擦拭本機表面以清除灰塵。若表面髒汙嚴重，請用軟布沾上稀釋五至六倍的中性清潔劑，擰乾後擦拭。請勿使用揮發性的化學藥劑，如油漆稀釋劑或苯，因為這些藥劑會腐蝕面板表面。請勿在本機周圍使用如殺蟲劑等的噴霧劑。若您打算使用化學清潔布，請在使用前詳閱化學清潔布的注意事項。

感謝您購買本TAD產品。請詳閱操作手冊，以瞭解如何正確操作您所購的機型。閱畢手冊後，請妥善收藏，以便未來參考。

<b>使用注意事項</b> .....	<b>2</b>
安裝位置.....	2
維護.....	2
<b>簡介</b> .....	<b>4</b>
激發聆聽的樂趣.....	4
功能與特色.....	4
<b>使用前</b> .....	<b>5</b>
檢查包裝內容物.....	5
裝入電池.....	5
<b>零件名稱及其功能</b> .....	<b>6</b>
主機前面板.....	6
主機後面板.....	7
遙控器.....	8
<b>安裝及連線</b> .....	<b>9</b>
安裝.....	9
接線方式.....	10
<b>特殊設定</b> .....	<b>12</b>
變更本機輸入模式.....	12
調整音量.....	12
將線路輸出位準固定在最大值.....	12
變更顯示模式.....	12
USB 連線(預設設定).....	13
U1 (AudioClass 1.0).....	13
U2 (AudioClass 2.0).....	13
透過抑制 DSD 訊號輸出來聆聽.....	14
ECO (省電) 模式.....	14
全部重設.....	14
<b>故障排除</b> .....	<b>15</b>
<b>規格</b> .....	<b>17</b>

## 激發聆聽的樂趣

Technical Audio Devices Laboratories, Inc. (TADL) 延續其探索技術的精神，以毫不妥協的工藝完美重建現場表演的純淨聲音。我們繼承了全球公認的終極聲音技術工程師Bart Locanthi的哲學 — 真正的技術是忠於基礎，因此，我們對音質方面的重視程度遠超過技術本身。

在TADL，我們不斷地磨練技術，以建立能重現音樂音效的設備，並喚起現場音樂的能量和衝擊。

## 功能與特色

### 採用新開發的第三代 USB 引擎

大幅降低 FPGA 內部電路的運作延遲，改善低位準失真特性，且 PCM 訊號響應高達 384 kHz 的取樣頻率和高達 32 位元的位元計數。DSD 訊號 DoP 系統傳輸響應 11.2 MHz 的最大取樣頻率。

### 配備線路輸出音量做為數位媒體中心

由於已安裝線路輸出音量，因此只需連接功率擴大機即可配置簡單的系統。由於支援各種媒體，故建議將此裝置當成數位媒體中心使用，致力於追求享受最佳音質的樂趣。本機還配有獨立的耳機音量控制器。

### 超高C/N\*比搭載UPCG\*\*的主時脈

根據先前有關減少主時脈抖動總數來作為獲得更高水準音質之方法的建議，TAD Lab已進一步採取此步驟，專注在減少相關中心頻率低頻率邊帶範圍中的抖動，最後，TAD Lab終於開發出全新的超高精度水晶振盪器 (UPCG)。

採用專為高速數位基地台中繼設施開發的技術，搭載專用振盪器與高純度傳導性的主時脈，CD播放機要求的極致效果得以傳遞，在烙印訊號的光碟上重現完美表演。

\*C/N：載波雜訊比

\*\*UPCG：超高精度水晶振盪器

### 雙差動D/A轉換器

雙Burr-Brown數位音訊轉換器皆採平行連接，可改善所有指標的音訊表現，包括訊噪比、線性、動態範圍和失真。這些功能甚至可允許忠實播放細緻的音訊訊號，在音樂重現中創造更優異的廣度。

### 電源裝置

本機配備類比與數位用途的龐大獨立專用環形變壓器，可讓每一個訊號都接續高響應，因此可實現強有力的效果和低雜訊。

### 採高剛性架構與低重心

高剛性鋁製機殼可抑制外部震動產生的影響。厚重基座的位置已設計為降低重心，因此可進一步減少震動。這些設計元素都能讓重現的音訊訊號具備出色的穩定度，並避免由揚聲器壓力與其他來源造成的震動。

### 高精度D/A轉換器

透過高精度D/A轉換器及取樣率轉換器執行訊號轉換，並由超高純度主時脈執行時序重建。

### ISO 安裝技術

此裝置採用尖峰結構繼承自參考系列的絕緣體。

因此，震動控制更進一步。

透過無與倫比的解析度體驗高維度聲像與音場的融合。



## 使用前

### 檢查包裝內容物

請檢查是否收到下列配件盒中的隨附配件。

- 遙控器 x 1

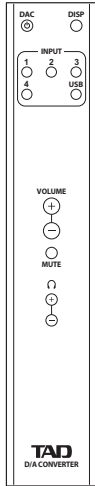

- 操作手冊 (本手冊)
- 防刮片 x 3 (此防刮片用來防止隔離體刮傷地板，等等。請依需要使用。)

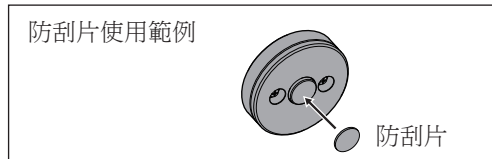

- 電源線 (美國、加拿大機型)

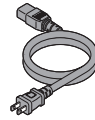

- 電源線 (歐洲、亞洲機型)  
2 極片插頭類型 (適用於歐洲，英國除外)

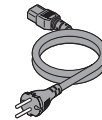

- 3 極片插頭類型 (適用於英國、新加坡、馬來西亞、香港)



### 裝入電池

使用 AAA 型 (SUM-4) 錳 (R03) 或鹼性 (LR03) 乾電池。

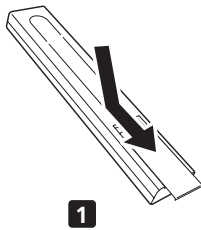

1

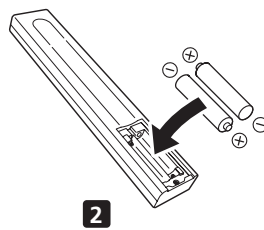

2

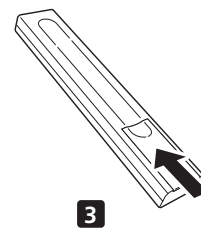

3

當您發現遙控器的操作範圍縮小時，請更換電池。

#### 警告

- 切勿在車內或加熱設備附近等受陽光直射或其他過熱的位置使用或存放電池。否則可能會導致電池漏液、過熱、爆炸或起火。而且會減少電池的使用壽命或效能。
- 請勿將電池放置在幼兒或兒童可輕易拿取之處。若遭意外吞下，請立即就醫。

#### 小心

電池如使用不當，可能會導致電池漏液及爆炸等危險。請遵守下列注意事項：

- 切勿混合使用新舊電池。
- 將電池裝入電池盒時，請勿以電池末端折彎電池盒的負極 (-) 端子，因為此可能會造成短路、電池漏液及/或不自然的溫度上升。
- 請依照電池盒的標記正確裝入電池的正極與負極。
- 請使用 AAA 型 (SUM-4) 的錳 (R03) 或鹼性 (LR03) 乾電池。
- 長時間不使用遙控器時 (1 個月以上)，請取出遙控器中的電池，以避免因意外漏液而受損。若發生電池漏液，請先擦乾電池盒內的所有電池液體再更換新電池。
- 處理廢舊電池時，請遵守政府條例或適用於貴國或地區的環境公共指令規則。

# 零件名稱及其功能

## 主機前面板

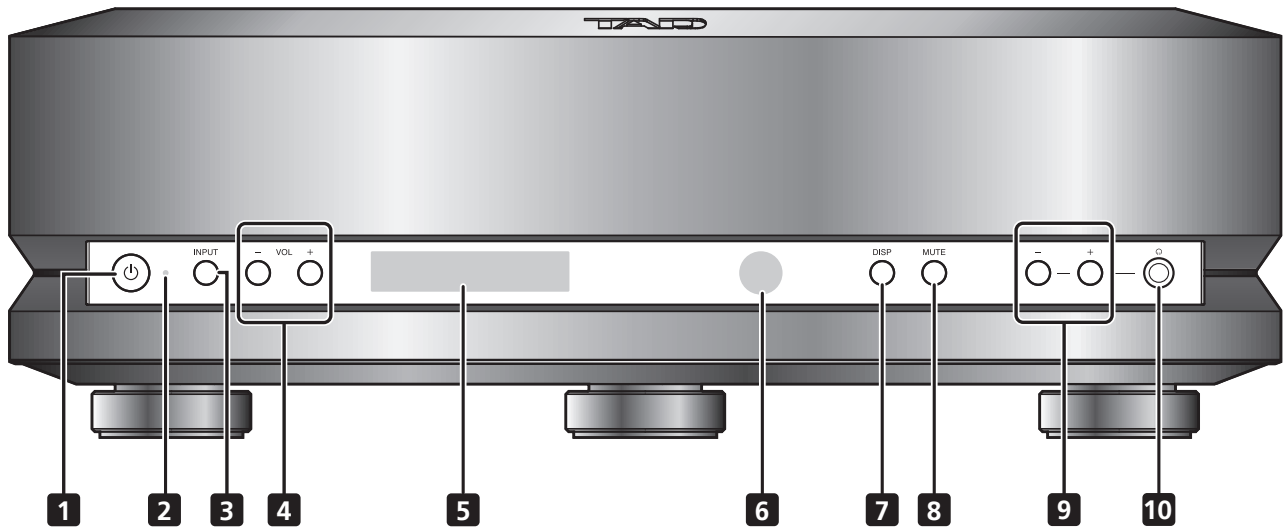

### 1 电源按钮

用於將電源設為開啟／待機模式。

### 2 电源指示灯

燈號係用於指出本機的電源狀態。

亮起黃色：開啟（可操作本機）。

關：待機（代表電源線已連接且本機進入待機模式）。

### 3 INPUT按鍵

用於選擇輸入來源。

### 4 VOL (-/+) 按鍵

用於調整本機線路輸出接頭的音量。

#### 附註

- 這些按鍵的預設ALL RESET皆設為停用，且輸出固定為最大值。若要啟用這些按鍵，請按住**VOL (-)**按鍵數秒。

### 5 顯示幕

顯示幕會提供有關本機眾多操作和功能的圖形資訊。

### 6 遙控感應器

將遙控器指向此感應器以進行操作。有效距離為約7 m內。

### 7 DISP按鍵

用於變更或隱藏顯示在顯示幕中的資訊項目。

### 8 MUTE按鍵

按下可暫時關閉播放的聲音。

### 9 耳機音量 (-/+) 按鍵

用於調整耳機音量。

### 10 耳機插孔

在此插入耳機。

#### ⚠ 小心

- 使用音量功能及直接連接功率擴大機（不使用前級擴大機）時，請務必在音量設為「0」（零）後再進行連線。如果在音量設定值較大的情況下建立連接，會產生過高音量而損害揚聲器或聽力。
- 控制主機或遙控器（如有）上的開關以關閉所有顯示。但不會停止電源。若要讓裝置與電源完全阻絕，則必須將電源插頭（斷路器）從電源插座上拔下。將此裝置放在電源插座附近，讓電源插頭（斷路器）易於觸及。
- 外出度假或長時間不使用本機時，應拔除電源插座的電源插頭。

## 主機後面板

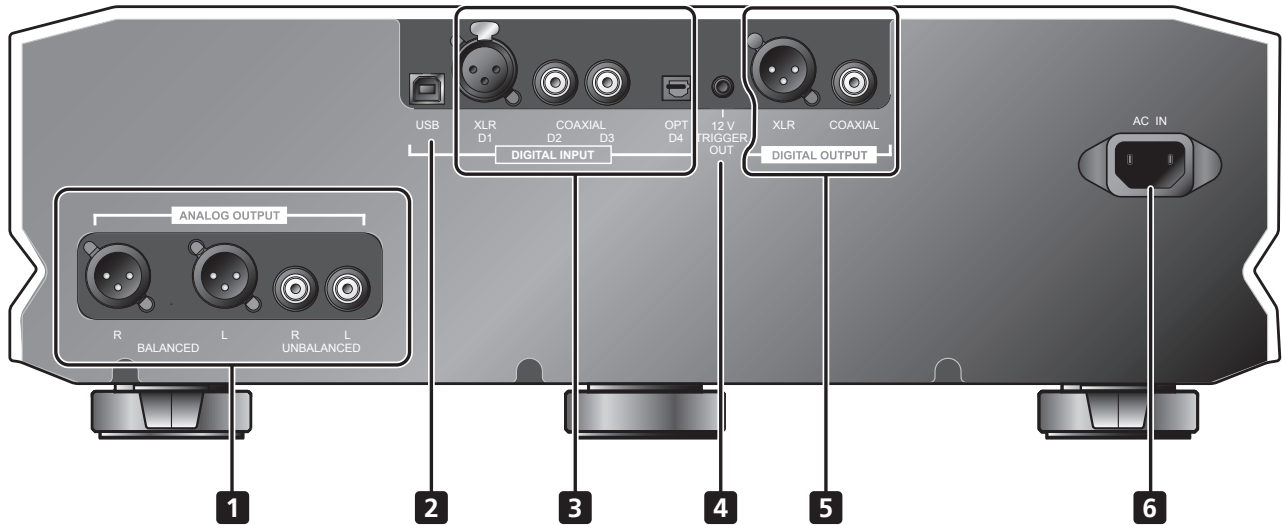

### 1 ANALOG OUTPUT接頭

連接至前級擴大機。

- XLR BALANCED類型
- RCA UNBALANCED類型

### 2 USB連接埠

用於將USB纜線連接至電腦。

### 3 DIGITAL INPUT接頭

連接至配備數位輸出接頭的裝置。

- XLR (平衡) 類型 (D1)
- COAXIAL類型 (D2、D3)
- OPT (光纖) 類型 (D4)

### 4 12 V TRIGGER OUT 接頭

如果此裝置與具有 12V 觸發輸入端子的外部裝置連接，則可在「電源開啟」與「待機」之間切換外部裝置，方式是在「電源開啟」與「待機」之間切換此裝置。

接頭：Ø 3.5 mm單聲道迷你插孔

操作環境：

此裝置開啟時，輸出「H」。此裝置處於待機模式時，輸出「L」。

### 5 DIGITAL OUTPUT接頭

連接至配備數位輸入接頭的裝置。

- XLR (平衡) 類型
- COAXIAL類型

### 6 AC IN接頭

用於連接隨附的電源線。

# 遙控器

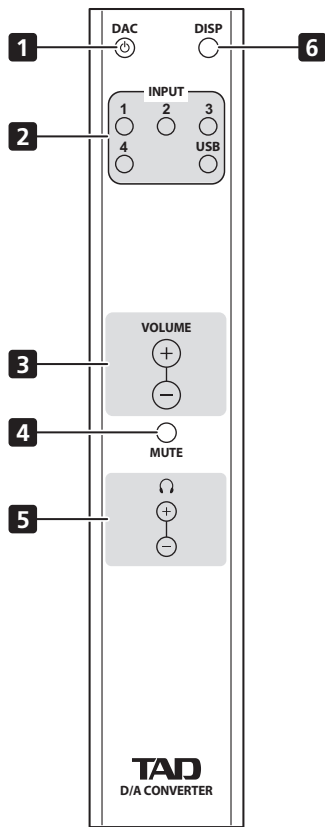

- 1 电源 (DAC) 按钮**  
用於將電源設為開啟／待機模式。
- 2 INPUT 按钮**  
用於選擇輸入來源。
- 3 VOLUME (+/-) 按钮**  
用於調整本機線路輸出接頭的音量。  
如需詳細資訊，請參閱第 12 頁的「調整音量」及「將線路輸出位準固定在最大值」。
- 4 MUTE 按钮**  
按下可暫時關閉播放的聲音。  
MUTE 模式啟動時，音量顯示幕將顯示[ - - ]。
- 5 耳機音量 (-/+ ) 按钮**  
用於調整耳機音量。
- 6 DISP 按钮**  
用於變更或隱藏顯示在顯示幕中的資訊項目。

## 遙控操作範圍

使用遙控器操作本機時，請在隨附圖示的範圍內，將遙控器指向主機的遙控感應器。

- 若遙控器和遙控感應器之間有阻礙，或遙控器和遙控感應器之間的角度不佳，遙控器有可能無法正確操作。
- 若在其他會散發紅外線的設備附近使用本機，或在附近使用其他紅外線裝置的遙控器，可能會發生故障。另外，在其他紅外線設備附近使用本遙控器也可能會造成這些設備故障。
- 當您發現遙控器的操作範圍縮小時，請更換電池。
- 若讓強烈陽光或日光燈的燈光直接照射到遙控感應器，遙控器可能會無法正確操作。在此情況下，請改變安裝位置或取下日光燈並換到更遠的位置。

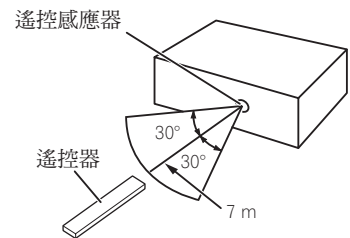

## 安裝

 警告

- 若本機從安裝位置掉落，可能會導致受損或人員受傷，因此請將本機安裝在平坦、水平及穩固的位置，以提供完整足夠的強度來支撐本機重量。安裝在書架或類似結構上時，請先確認書架結構的強度足夠。
- 切勿在本機上方放置其他物品，或是以布或片材覆蓋本機，因為這會導致散熱不佳，而造成不自然的溫度上升及潛在損害。

 小心

- 安裝本機時，請至少與鄰近牆壁或障礙保留 10 cm 的空隙。為協助散熱，本機應安裝在離其他電氣裝置有一段距離的位置。將本機安裝在機架上時，應至少在本機上方、後方及兩側提供 10 cm 的空隙。若在本機周圍保留的通風空間不足，可能會導致溫度大幅上升且可能起火。
- 切勿將本機安裝在地毯、坐墊或其他柔軟的表面上，或安裝在可能阻礙本機周圍自然氣流的狹窄位置。

## 接線方式

### ⚠️ 小心

- 在完成所有連線之前，請勿開啟本機或其他裝置的電源開關。
- 連接裝置或變更連線時，請務必關閉電源開關並中斷連接與AC插座的電源線。在連線時，請最後再連接電源線。

1. 連接其他裝置。
2. 將隨附的電源線連接至本機的AC IN接頭。
3. 將電源線連接至標準電源插座。

### 連接配備前級擴大功能的裝置時

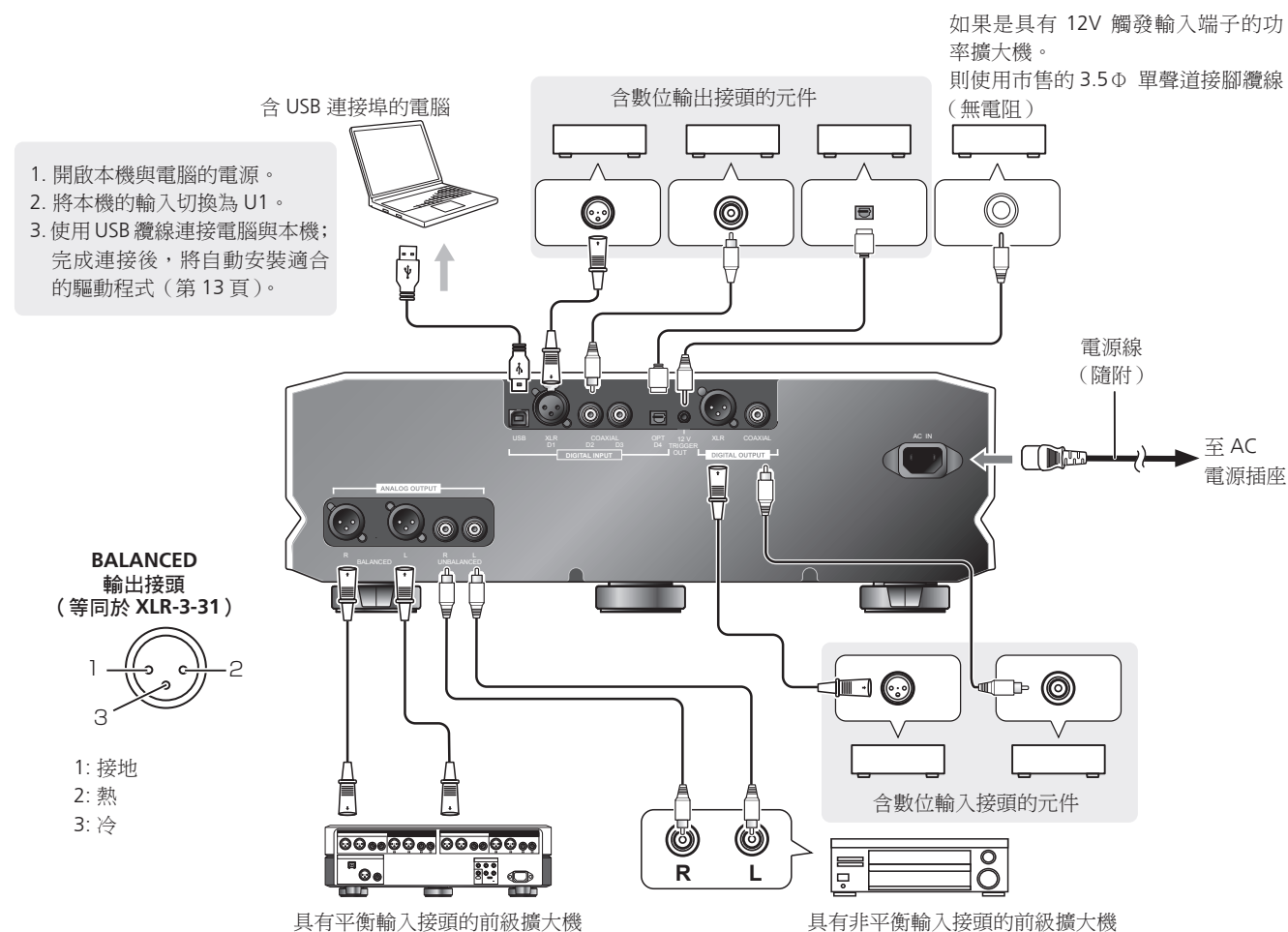

### 附註

#### 關於平衡／非平衡線路輸出位準

- 線路輸出的初始值設定在 30。如需詳細資訊，請參閱第 12 頁的「將線路輸出位準固定在最大值」。

## 與功率擴大機連接時

如果是具有 12V 觸發輸入端子的功率擴大機，則使用市售的 3.5Φ 單聲道接腳纜線（無電阻）

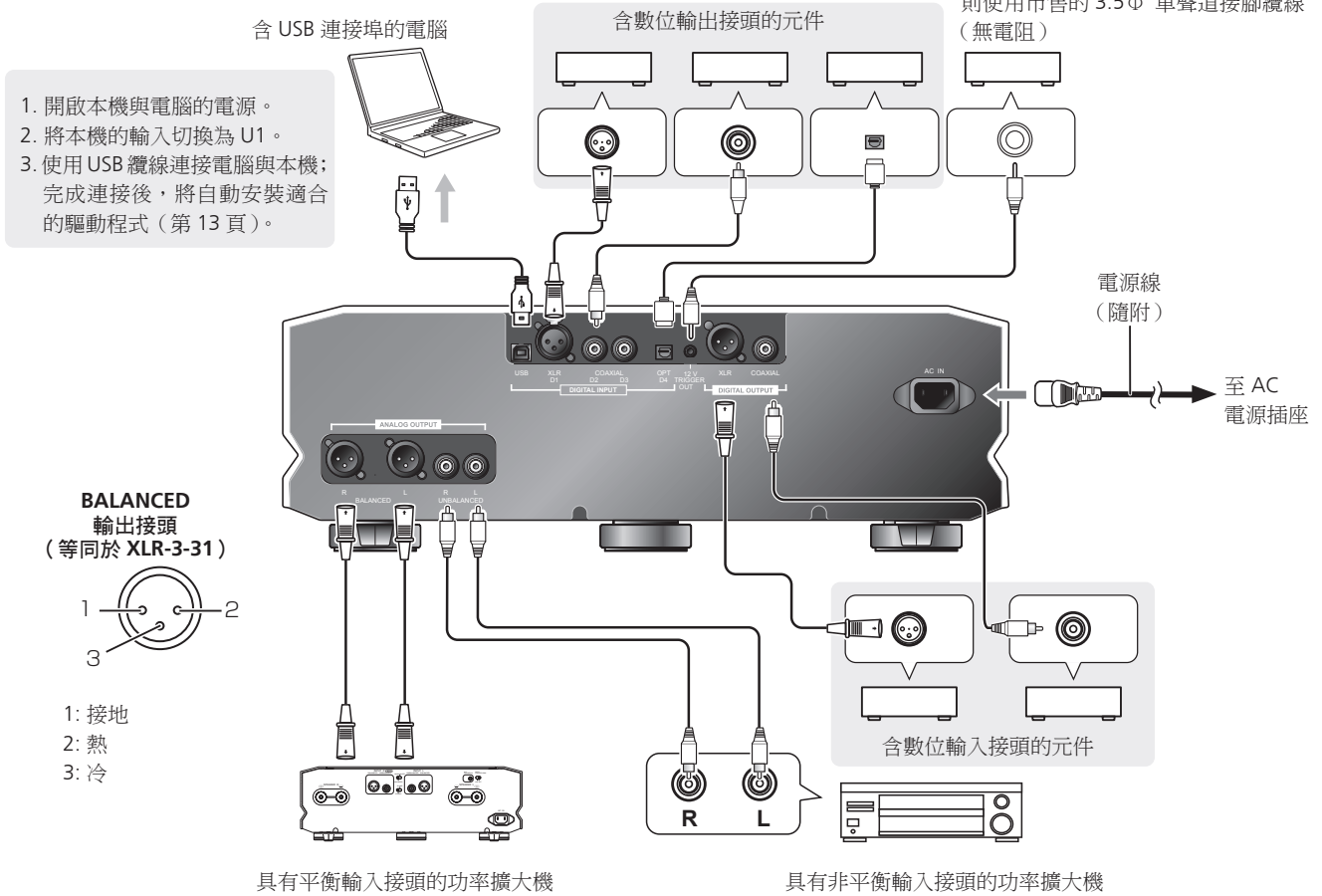

### 線路輸出音量

由於已安裝線路輸出音量，因此只需連接功率擴大機即可配置簡單的系統。

### 關於平衡／非平衡線路輸出位準

- 線路輸出的初始值設定在 30。如需詳細資訊，請參閱第 12 頁的「調整音量」。

### 警告

- 使用音量功能及直接連接功率擴大機（不使用前級擴大機）時，請務必在音量設為「0」（零）後再進行連線。如果在音量設定值較大的情況下建立連接，會產生過高音量而損害揚聲器或聽力。

# 特殊設定

## 變更本機輸入模式

- 按下主機前面板上的**INPUT**按鍵（或遙控器上的其中一個**INPUT**按鍵）。  
每次按下前面板**INPUT**按鍵，輸入模式都會依下列順序改變：



- 在原廠預設環境中，偵測到輸入訊號時，將顯示訊號的取樣率。未偵測到輸入訊號時，顯示幕將顯示[ --- ]。
- 取樣率顯示的單位為kHz；小數點省略。
- 如果是 DSD 訊號則 [dSd] 表示 2.8 MHz 調變、[dSd2] 表示 5.6 MHz 調變、[dSd4] 表示 11.2 MHz 調變。
- 變更顯示模式時，若偵測到輸入訊號，顯示幕將顯示[U 1]；若未偵測到輸入訊號，顯示幕將顯示[U 1- - ]。

## 調整音量

### 調整平衡／非平衡線路輸出位準

與功率擴大機連接時使用。

線路輸出的初始值設定在 30。

- 使用主機上的 **VOL (-/+)** 按鍵和遙控器中心的 **VOLUME (+/-)** 按鍵進行調整。  
操作期間，時間顯示或取樣頻率顯示切換至線路輸出音量顯示。

#### 附註

- 使用音量功能及直接連接功率擴大機（不使用前級擴大機）時，請務必在音量設為「0」（零）後再進行連線。如果在音量設定值較大的情況下建立連接，會產生過高音量而損害揚聲器或聽力。

### 調整耳機音量

- 按下位於耳機插孔旁的音量 (-/+) 按鍵，或遙控器耳機符號下的音量 (+/-) 按鍵。  
預設數值為50。此值可獨立於平衡／非平衡線路輸出值進行調整。

## 將線路輸出位準固定在最大值

使用配備前級擴大功能的裝置、錄音機等時使用。

1. 按主機的 **VOL (+)** 按鍵，直到顯示最大值 78。

2. 在設為最大值的情況下，按住 **VOL (+)** 按鍵。

線路輸出位準將固定在最大值，主機的 **VOL (-/+)** 按鍵和遙控器的中心 **VOLUME (+/-)** 按鍵將停用。

此時，線路輸出音量顯示切換為時間顯示或取樣頻率顯示。

按住 **VOL (-)** 按鍵以從固定在最大值的狀態再次啟動音量功能。

線路輸出位準設定在 30（初始值），音量功能啟動。

## 變更顯示模式

- 按下主機或遙控器上的**DISP**按鍵。  
每次按下此按鍵，顯示模式都會依下列順序變更：

線路輸出值為固定時

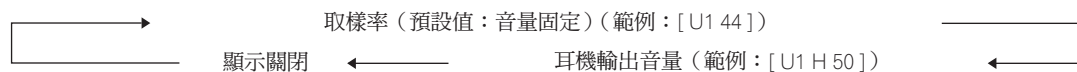

線路輸出值可調整時

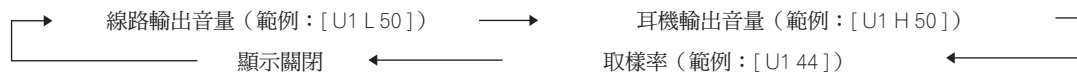



## USB連線（預設設定）

透過使用USB纜線將本機連接至電腦後，本機即可用於播放儲存在電腦上的音樂檔案（視電腦上儲存的媒體類型而定）。

1. 使用本機的INPUT按鍵將本機設為U1輸入。
2. 開啟電腦電源。
3. 使用USB纜線來連接本機與電腦；連接後將自動安裝適合的驅動程式。

### U1 (AudioClass 1.0)

- 支援的取樣率包括44.1 kHz、48 kHz、88.2 kHz及96 kHz。
- 支援USB 2.0高速。

#### 附註

- 已確認可搭配Windows 8（64位元）、Windows 7、Windows Vista（32位元）、Mac OS 10.8、Mac OS 10.7、Mac OS 10.6使用的功能。其他作業系統與版本則尚未確認功能。
- 若要以高取樣率播放音樂（96 kHz/24位元、88.2 kHz/24位元等），則必須調整您電腦上的軟體設定。如需詳細資訊，請查閱您電腦上所用播放軟體的規格。

### U2 (AudioClass 2.0)

- 除USB預設模式外，可使用支援含176.4 kHz、192 kHz、352.8 kHz、384 kHz及DSD訊號傳輸的DoP格式的U2（AudioClass 2.0 DoP）模式。
- 傳送的PCM資料可高達384 kHz取樣，且DSD資料可高達11.2 MHz取樣（截至2021年8月）。

#### 附註

- 已確認可搭配Windows 10（32位元/64位元）、Mac OS 11、Mac OS 10.15、Mac OS 10.8、Mac OS 10.7、Mac OS 10.6使用的功能。
- 使用Mac電腦時，請先將本機的輸入設為U2，然後再使用USB纜線連接本機與電腦；接著便會自動安裝適合的驅動程式。
  1. 使用Windows終端機裝置時，請查閱TAD網站（<http://tad-labs.com>）並下載適合的驅動程式。請查閱TAD網站以取得驅動程式安裝說明。
    - Mac使用者無需手動安裝驅動程式。當本機透過USB纜線連接電腦時，將自動安裝驅動程式。
    - 若要利用網際網路連線，使用者必須與網際網路服務業者簽約，並支付必要費用。
  2. 在本機進入待機模式後，請同時按下主機的INPUT按鍵和⏻電源按鍵。  
USB輸入顯示將會從[U1]變更為[U2]。
  3. 開啟電腦電源。
  4. 透過USB纜線連接本機與電腦，將本機的輸入變更為U2。
  5. 若要取消目前的模式並切換為待機模式，請在按住主機INPUT按鍵的同時，按下⏻電源按鍵。  
目前的模式也可使用ALL RESET取消。

#### 小心

- 若在未安裝本機驅動程式的情形下使用Windows終端機裝置，或是在無U2模式支援下使用Mac OS版本（10.5等），請勿將本機設為U2模式及連接本機與電腦，因為電腦可能會鎖定。

#### 附註

##### USB輸入的數位輸出

- 當輸入為DSD訊號時，訊號將轉換為PCM 88.2 kHz及輸出。
- 當輸入訊號的取樣率為384 kHz或354.8 kHz時，訊號將在分別轉換為192 kHz及176.4 kHz後輸出。
- 其他取樣率的訊號將以和輸入相同的速率輸出。

## 透過抑制DSD訊號輸出來聆聽

若USB的DSD訊號輸出明顯過大且聲音失真，您可抑制輸出位準以便輕鬆聆聽。DSD 調變率的初始值出廠預設為 **50 %**（高輸出位準）。

- 在按住主機前面板**MUTE**按鍵的同時，按下耳機音量（-）按鍵。  
每次按下按鍵，DSD調變率就會在**50 %**（高輸出位準）和**100 %**（低輸出位準）間切換。

## ECO（省電）模式

啟用此功能時，若未在30分鐘內偵測到輸入訊號，本機就會自動進入待機模式。

美規機型：**ECO OFF**（原廠預設設定）

歐規機型：**ECO ON**（原廠預設設定）

1. 在本機進入待機模式後，請按住主機的耳機音量（+）按鍵，然後同時按下⏻電源按鍵。ECO（省電）模式將會啟用。顯示幕將顯示[ **ECO ON** ]訊息。
2. 在本機進入待機模式後，請按住主機的耳機音量（-）按鍵，然後同時按下⏻電源按鍵。ECO（省電）模式即會停用。顯示幕將顯示[ **ECO OFF** ]訊息。

## 全部重設

線路輸出設定在最大值（78）。

預設的USB模式為U1(AudioClass 1.0)。

僅限歐洲機型：此設定會將ECO（省電）模式設為**ECO OFF**。

- 在本機進入待機模式後，請按住**MUTE**按鍵，然後同時按下⏻電源按鍵。

### 小心

- 使用音量功能及直接連接功率擴大機（不使用前級擴大機）時，請務必在音量設為「**0**」（零）後再進行連線。如果在音量設定值較大的情況下建立連接，會產生過高音量而損害揚聲器或聽力。

人們經常錯將不正確的操作當成系統故障或異常。如果您認為本元件出現問題，請就以下各重點進行檢查。有時候問題可能出在其他元件上。請仔細檢查其他使用中的裝置和電器設備。如需有關電腦設定的詳細資訊，請查閱TAD網站 (<http://tad-labs.com>)。若在實施下列檢查後仍無法改正問題，請洽詢您的經銷商。

問題	可能原因	解決方法
即使正確設定輸入，也未發出聲音。	輸入接頭未正確連接。	檢查連線。
	靜音模式已設定（「0」指示燈閃爍）。	按下主機或遙控器上的 <b>MUTE</b> 按鍵以取消靜音模式。
	聲音太低。	請調整音量。
即使未選擇輸入，還是聽得見雜訊。	雜訊出現在電源本身。	檢查您電腦的電源配線；相同的電源插座是否連接太多插頭？
數位輸入沒有發出聲音。	數位連線不正確。	檢查數位連線。
	在配備數位輸出位準調整的CD播放機上，輸出位準設得太低。	將播放機的數位輸出位準調整至適當位準。
	電腦的數位播放軟體不支援該檔案格式。	若輸出裝置設為非PCM音訊訊號格式（Dolby Digital、DTS等），請設為PCM。
USB輸入沒有發出聲音。	<ul style="list-style-type: none"> <li>● 電腦設為不同的輸入裝置。</li> <li>● 電腦的靜音功能開啟。</li> </ul>	檢查電腦的聲音設定。
	<ul style="list-style-type: none"> <li>● 連線錯誤。</li> <li>● 電腦未偵測到本機。</li> </ul>	<ul style="list-style-type: none"> <li>● 在本機連接電腦後，若本機的輸入切換為USB，則電腦的聲音設定可能會切換至不同的輸入裝置。此時請重新選擇TAD-USB1 ver2或TAD-USB2 ver2作為輸入。</li> <li>● 再次檢查連線。</li> </ul>
	檔案格式、作業系統或播放軟體不支援。	確認作業系統、軟體及檔案取樣率皆有支援（第13頁）。
USB輸入的取樣率永遠相同。	視電腦的設定而定，即使播放檔案擁有不同的取樣率，取樣率仍可能維持相同。	檢查電腦設定。
電腦音效（非音樂音效）發自USB輸入。	視電腦設定而定，電腦的開機嗶聲或錯誤音效可能會由本機發出聲音。	檢查電腦設定。
輸入不是設為USB時，本機無法在電腦的播放軟體上播放音樂檔案。	未設為USB輸入時，電腦識別不出本機。	切換為USB輸入，然後將電腦的聲音設定重設為TAD-USB1 ver2或TAD-USB2 ver2。
電源自行關閉。	開啟ECO（省電）模式時，若未於30分鐘內在本機上執行操作，本機將自動進入待機模式。	將ECO（省電）模式設為OFF（第14頁）。
看不見顯示幕。	顯示幕的觀看角度為從本機前方左／右側45°內。	從本機的正前方觀看顯示幕。
	本機設為顯示幕關閉。	按下 <b>DISP</b> 按鍵以停用顯示關閉模式。

問題	可能原因	解決方法
遙控器無法使用。	<ul style="list-style-type: none"> <li>● 遙控器的電池電量用盡。</li> <li>● 使用遙控器時離主機太遠。</li> <li>● 角度不佳。</li> <li>● 與主機的直視距離遭阻礙。</li> <li>● 日光燈或其他光源的強光直接照射到訊號接收器。</li> </ul>	<ul style="list-style-type: none"> <li>● 更換為新的電池。</li> <li>● 在7 m的距離內及本機面板左／右30°弧形處使用遙控器。</li> <li>● 清除主機與遙控器之間的阻礙，或在操作遙控器時變更為不同的位置。</li> <li>● 重新調整燈泡的位置或其他光源，讓強光不會照射到訊號接收器。</li> </ul>

靜電或其他外部影響可能會造成本機故障。如有此情況，請拔下電源線插頭再重新插上。此法通常可重設本機並恢復正常操作。若未修正問題，請洽詢您的經銷商。

本機係設計作為消費音訊產品（音訊／視訊裝置）。本機非設計作為市售 BGM 來源而長時間連續使用，亦非用於汽車、船隻或戶外。

## ■ 本體

機型 .....	D/A 轉換器
輸入接頭：	
數位 .....	XLR x 1；同軸 x 2；光纖 x 1；USB（標準 B 類型）x 1
支援的取樣頻率(XLR/同軸) .....	44.1 kHz, 48 kHz, 88.2 kHz, 96 kHz, 176.4 kHz, 192 kHz
支援的取樣頻率(光纖) .....	44.1 kHz, 48 kHz, 88.2 kHz, 96 kHz
支援的取樣頻率(USB) .....	44.1 kHz <sup>*1</sup> , 48 kHz <sup>*1</sup> , 88.2 kHz <sup>*1</sup> , 96 kHz <sup>*1</sup> 176.4 kHz <sup>*1</sup> , 192 kHz <sup>*1</sup> , 352.8 kHz <sup>*2</sup> , 384 kHz <sup>*2</sup> DSD64 <sup>*2</sup> , DSD128 <sup>*2</sup> , DSD256 <sup>*2</sup>

\*1 Windows 8、Windows 7、Windows Vista、Mac OS 10.6 或以上

\*2 Windows 10、Mac OS 10.6 或以上

## USB 操作環境：

USB 連接埠 .....

## 輸出接頭：

數位 .....	XLR x 1；同軸 x 1
類比 .....	平衡 x 1，非平衡 x 1
額定輸出電壓 .....	平衡 4 V；非平衡 2 V（1 kHz 0 dB）
訊噪比 .....	115 dB
頻率響應(取樣率 88.2 kHz 或以上) .....	10 Hz 至 40 kHz，-1 dB
頻率響應(取樣率 44.1 kHz) .....	10 Hz 至 20 kHz，-1 dB
耳機輸出插孔 .....	1
建議阻抗 .....	8 Ω 至 600 Ω
輸出電壓 .....	640 mV (32 Ω)

## 電源需求：

美國、加拿大機型 .....	AC 120 V，60 Hz
歐洲、亞洲機型 .....	AC 220 V 至 240 V，50 Hz/60 Hz

消耗功率 .....

外部尺寸 .....

重量 .....

## ■ 配件

遙控器 .....	1
防刮片 .....	3
電源線	
操作手冊(本手冊)	

## 附註

- 為求產品改良，規格及設計如有變更，恕不另行通知。

- Microsoft、Windows 和 Windows Vista 是在美國和/或其他國家的 Microsoft 公司的註冊商標或商標。
- 本文件使用下列縮寫字：  
Microsoft Windows 10 作業系統：Windows 10  
Microsoft Windows 8 作業系統：Windows 8  
Microsoft Windows 7 作業系統：Windows 7  
Microsoft Windows Vista 作業系統：Windows Vista
- Apple、Macintosh 及 Mac OS 均是 Apple Inc. 於美國及其他國家註冊的商標。





# TAD

TECHNICAL AUDIO DEVICES LABORATORIES, INC.

© 2021 TECHNICAL AUDIO DEVICES LABORATORIES, INC.  
All rights reserved.

**TECHNICAL AUDIO DEVICES LABORATORIES, INC.**  
Bunkyo Green Court, 2-28-8, Honkomagome, Bunkyo-ku, Tokyo 113-0021, Japan  
<http://tad-labs.com>